

ASINILU UMU ANUMANU NA NSIRIHU NDI IGBO: NZIPUTA QWA ECHICHE HA NWERE N'USORO AMUMAMU NCHEKE

Si N'Aka

Florence Uju Ibeh PhD
uf.ibeh@unizik.edu.ng
Department of Igbo, African and Communication Studies,
Nnamdi Azikiwe University, Awka.

Na

Ifeyinwa Cordelia Isidienu PhD
Department of Igbo, African and Communication Studies,
Nnamdi Azikiwe University, Awka.
ifyisidienu@gmail.com

Umj edemede

Nchocha a bu ntucha agwara na njirimara asinilu umu anumanu na nsirihu ndi Igbo n'usoro amumamu asusu ncheke. Amumamu asusu ncheke bu amumamu na-elekwasị anya na nghota. O na- achọ imata ka mmadu si echedebe echiche. Asinilu so na mburu n'amumamu ncheke ma buru atumatu okwu na-adị n'udi okwu ozi nke a na-asị n'otu onye ma o bu otu ihe kwuru otu ihe ma o bu ihe ozo. Ihe na-ekwu ihe ahụ nwere ike ibu ihe na-eku ume ma o bu ihe anaghi eku ume. Ihe kpalitere nchocha a bu na o nwebeghi ebe nwa nchocha hurula e ji atutu owa echiche mee nchocha n'asinilu. Ebumnobi nchocha a bu ikwa asinilu, njirimara ya na ichoputa owa echiche a ga-eji kwaputa asinilu umu anumanu a hooro. Usoro nchocha a bu sovee kenkwasi. E wetara ngwa oru nchocha a n'akwukwo ogugu di iche iche, ajuju onu a gbakwara ufodu ndi mmadu tinyere iji usoro nnoromele na ijkwa ogugu isi di ka ndi Igbo cheputa ufodu ngwa oru. Atutu e jiri mee nchocha a bu atutu ndina ncheke. Ka e mechara ntucha, e si na nkwa asinilu hu ndiche ya na ilu. Nchoputa ozo bu na e si n'agwara na njirimara anumanu wube asinilu e jiri anumanu ndi a tuo nke mere na anu a si na o sirj, na-adị ka o sirj ihe ahụ n'ezikwu. Ozo bu na atutu nhuta kwara owa echiche mfe ato putara ihe n'asinilu e jiri mee nchocha. Ha bu owa ndinime, ndinike na ndinuzo. Nchocha a ga-abara ndi nchocha, ndi nkuzi na umu akwukwo uru. Maka nhiamahu e nwetara n'itapia ufodu n'Igbo ka nchocha a ji atụ aro ka ndi nwere mmasi n'imụ asusu Igbo gaa n'ihu n'iji atutu a mekwuo nchocha ka ihe ndi e merela na ya bawanyekwuo.

1.1 Ntonala Nchocha

Asusu bu uzọ doro anya mmadu na ibe ya si enwe mmekorita. O bukwu uzọ mmadu si eziputa ihe o bu n'uche. Otutu ndi mmadu amuola asusu n'uzo sayensi. Otu onye n'ime ndi murula sayensi asusu bu Noam Chomsky. O kwara na mpaghara uburu e ji amu asusu di iche na nke e ji amu ihe ndi ozo. O gosiputara mmuta ya n'afọ 1957. Chomsky, na mkpebi ya, kwara na e nwere ngwa mmata n'uburu nke e ji amuta asusu n'agbanyeghi ma a kuziiri ya mmadu akuzi ma o bu na a kuzighi ya. Mana Langacker na Lakoff na ndi ozo ekwenyeghi n'echiche

Chomsky. Mmadu abuo ndi a na ndi otu ha mere ka a mata na asusu na ihe ndi ozo na-agako onu n'otu mpaghara uburu. Ha gosiputara na asusu na ihe ndi ozo ahụ na-esi n'otu owa uburu agakorita. O bu amumamu ha ka ha sitere na ya weputa amumamu ncheke n'agbata afo 1980. Ihe ha ji maa atụ nghota ha bu na a sugharja otu ahiri okwu ugboro iri, o ka na-egosi otu nghota.

Omuma atụ: 1

a. Were ewu manye n'ogburu b. Were ogburu manye ewu

Ihe amumamu a na-elekwasị anya bu nghota. Uche ya adighi na nhoro mkpuru okwu, usoro ndoko okwu, mkpalite mmuo ma o bu utu di n'ime agumagu. Otu n'ime mbunuuche asusu ncheke bu imata ka amamihe mmadu ha na ka mmadu si echedebe echiche site n'iji otu usoro doro anya. Amumamu ncheke bu amumamu e keputara ohuru ji nghota amu asusu. Di ka Lakoff (1987) siri kwu. E wekotara ya n'ihe a maara gbasara uche site na ngalaba amumamu ndi ozo bu amumamu ime mmuo, sayensi asusu, ntropoloji, filosofo na amumamu komputa.

Langacker (1987) na nkowa nke ya siru na amumamu ncheke ji nghota amu asusu. Mbunuuche amumamu a bu itule etu uburu si aru oru n'ikeputa asusu na echiche. Ndi otu amumamu a kowara na asusu o bu la nwere mkpuru uda di iche iche e ji asu asusu ma na-emeputa okwu di n'asusu. Ufodu okwu ndi a, e meputara nwere ndi nwere echiche aka ha na ndi enweghi echiche aka ha nke a na-esi n'onodu ha no n'ahiri okwu achoputa echiche di na ha. Amumamu a na-ekpokota ndoko asusu onu mgbe o na-eweputa uzọ atọ o si huta asusu. Uzọ atọ ndi ahụ bu, utu asusu onye o bu la bu ka o si ghota gburu gburu ya, asusu bu ihe mmuta di ka ihe a na-ekwu maka ya si di, na n'asusu ihe ndi ozo mere na-agwakota n'otu owa uburu karja asusu inwe owa uburu nke ya iche.

O bughu naani Langacker nwere echiche a na-ekwu na asusu na amamihe ndi ozo na-agako onu n'ime otu owa. Croft na Cruise (2004:1) nwere udi nkwenye a. Ya mere ha ji si na isi okwu asusu ncheke abughi inwe owa echiche puru iche n'ebe owa nghota amamihe ndi ozo di. Ha na-egosi na o bu otu owa ka asusu na echiche ihe ndi ozo si aga n'uburu isi mmadu.

Udemmadu (2018) na-akowa na amumamu a na-akowa okwu site na nghota o nyere onye nuru okwu ahụ n'ime uburu ya. Di ka o si kowa, nsogbu di na nke a bu imata onodu okwu ahụ nwere maka na a naghị ahụ ihe gara n'uburu mmadu anya.

E keputara amumamu a iji mata ka asusu na ime mmuo mmadu si agako. Asinilu bu atumatu okwu nwa nchocha choro iji amumamu ncheke lebaa anya. Ebumnobi ya bu iji atutu owa

echiche si na atụtụ ndịna ncheke tuchaa asinilu ụmụ anụmanụ. N'ikọwa asinilu, ọ dika mkpa ichigharị echiche mmadụ n'ihe ilu bụ. Nke a ga-eme ka nkọwa asinilu dị mfe.

Ihe e bu n'obi bagide nchọcha a bụ inye nkọwa asinilu na ilu ma si na nkọwa ha gosiputa njirimara ha. Ozo bụ ichọputa ọwa echiche dị iche iche e ji kọwaputa asinilu ụmụ anụmanụ ndị a hoozo. Asinilu a ga-ewebata ebe a bụ naanị ndị metutara ụmụ anụmanụ. Nchọcha a agaghị eleba anya n'asinilu ndị ozo metutara osisi, okwute, mmiri na ihe ndị ozo. Asinilu ụmụ anụmanụ ndị a bụ ma anụmanụ ndị elu dị ka mmadụ ma ndị ala dị ka anụ nwere ụkwụ anọ, ndị na-efe efe d.g.

Nchọcha a achoghị itule asinilu n'uzo ozo n'abughị iji atụtụ nhuta kowara ọwa echiche dị iche iche e si n'amumamu ncheke nweta were tuchaa asinilu ndị a hoozo.

Uru nchọcha a bụ na nghota asinilu ga-adiri ndị mmadụ mfe. Nchọcha a ga-abakwara ọha na eze uru tumadụ ụmụ akwukwo na ngalaba asusu na omenala Igbo. A ga-esikwa na nchọcha a mata ihe asinilu bụ, njirimara ya na ọwa echiche dị iche iche na ha. Ozo, nchọcha a ga-enye aka n'ibawanye onu ogu ihe ndi e derela gbasara isi okwu a.

2.0 Ntulegharị Agumagu

Na mpaghara a, e lebara anya na nkọwa dị iche iche ndi odee nyere gbasara okwu ufodu ndi metutara isi okwu nchọcha a n'otu uzo ma o bu n'uzo ozo. Okwu ndi a ga-atule ebe a bu: asinilu, ilu, nsirihu na mburu. Ihe e jiri hozo okpurukpu okwu ndi a bu na ha putara ihe na nchọcha a. Nkọwa ha ga-enye aka imata etu e si jiri ha mee nchọcha.

A tulekwara agumagu di iche iche na atutu e ji mee nchọcha n'isi okwu

2.1.1 Asinilu

Asinilu bu otu n'ime atumatu okwu e nwere n'asusu Igbo, nke na-eyi ilu n'udi ya mana o bughị ilu. Asinilu di ka Nwadike (2003) siri kwaa bu ilu a nuru n'onu ndi ozo ma o bu ilu ndi e tinyere n'onu osisi, anumanu na ihe ndi ozo. Na nkowa Ngoesi (2004), asinilu bu udi ilu a na-akpo otu onye ma o bu otu ihe aha si na o bu ihe onye ma o bu ihe ahụ kwuru. O kowara na mgbe e ji atụ ya bu mgbe a na-ekwu okwu wee choo iji ya kowaputa ihe a na-ekwu maka ya n'uzo di omimi. Nke a gosiri na a naghị ewebata ya n'okwu na nkiti.

Mbah na Mbah (2007) kowara na asinilu bu okwu amamihe na-adikari n'udi okwu ozi. Di ka ha si kwaa, o di mkpa ikowa na asinilu abughị naanị ndi a maghi ha kwuru ha, o nwere ufodu

ndị mmadụ dị ndụ na ndị nwurụ anwụ kwuru, a ka ji ha ekwu okwu ugbua. Asinilu n'echiche Ifeagwazi (2008) bụ ilu e jiri ụzọ ikpe tọọ iji kuzie ihe ma ọ bụ iji mee ka ọha na eze mata eziokwu zoro ezo. N'asịnilu, a na-akpọ mmadụ ma ọ bụ ụmụ anumanụ aha wee kwuo ihe ha kwuru nke na-adị n'ụdị ilu. Nke a putara na a ga-esi n'onyotu agwa wee kwuputa ma ọ bụ detuo ya.

Ọmụma atụ: 2

“Chinchi sị ụmụ ya nwee ndidi na ihe dị ọkụ ga-emechaa juo oyi”.

Ọ bụ ụdị atumatụ okwu a bụ asinilu e si n'onyotu anumanụ kwuputa ma ọ bụ detuo ka nwa nchọcha ga-eleba anya na nchọcha a.

Ọmụma atụ: 3 ‘Awọ sịsị na di atọka uto ya ka ya ji akwọ nke ya n'azu’. Awọ bụ agwa e si n'onyotu ya kwuputa asinilu a.

Na nchikọta, nwa nchọcha na-etinye na asinilu bụ atumatụ okwu yitere ilu mana asinilu ga-enweriri ihe siri ihe na ya ma ọ dighi otu ahụ, ọ gaghị abụ asinilu.

2.1.2 Ilu

A kọwaala ilu n'uzọ dị iche iche. Nwadike (1981) siri na ọ bụ ọkpurukpu okwu ndị mmadụ kwuru n'otu ebe na n'otu oge, nke ndị ọzọ mechara jiri ya na-ama atụ. Nkọwa ya bụ na ilu bụ ihe si n'echiche na onyotu ndị mmadụ apụta n'otu ebe na otu oge. Norrick (1985:31) mere ka amata na ilu dị ka ihe nwere nghota n'omenala ndị nwe ya; a naghị asughari ya asughari, nke na nghota ya anaghị agbanwe agbanwe. Dị ka o si kọwaa, ilu na-enwe nghota abuo; nghota a tukotara na nghota mkpuru okwu mezuru ya na nghota mkpokota ihe ahiri okwu ahụ putara

Onwudifo (2018) na nkọwa nke ya, siri na ilu bụ amamihe ndị mgbe ochie, nke gbasara ihe ha maara na ihe ha huru tinyere ihe ha chere gbasara ihe na-eme n'okpuru anyanwu nakwa n'ije uwa nke a. Ihe nke a gosiri bụ na ilu abughị ihe a nokatara kwube; ọ bughị ihe malitere taa.

Na nchikọta, nkọwa niile e mere ebe a dacha mma ma ha na-arutu aka n'otu ihe. Ha na-akọwa na ilu bụ nka okwu ma dị omimi ma buru ihe e ji achọ okwu mma dị ka Nwa nchọcha ji ihe atụ dị na 2, 3 na 4 wee kọwaruo asinilu na ilu nke oma.

“Omuma atụ 4: ‘ Ọ bụ maka na di atọka uto kpatara awọ ji akwọ nke ya n’azu’. E lee anya n’ihe atụ 3 na 4, okwu nka abụọ ahụ na-ekwu otu ihe ma nke mbụ bụ asinilu ebe nke abụọ bụ ilu. E siri na nkọwa asinilu na ilu hụta njirimara ha.

” Ihe nkọwa ilu a ji di mkpa bụ ka e gosi na asinilu na ilu abụchaghị otu dị ka ọtụtụ ndị mmadụ si eche.

2.1.3 Nsirihụ

Nsirihụ bụ usoro obibi ndụ na ụwa anyị nọ n’ime ya. Na nkọwa Mbah, Mbah, Ikeokwu, Okeke, Nweze, Ugwuona, Akaeze, Onu, Eze, Prezi na Odii, (2013), nsirihụ putara nkwenye na-egosi etu e si hụ ma ghọta ndụ n’obibi ya. Isidienu (2018) kpọrọ ya nsirihundụ. Ọ kọwara ya dị ka etu agbụrụ ọ bụla si ghọta ụwa na ndụ mmadụ bi n’elu ụwa. Ọ gara n’ihu kwuo na nsirihụ gbasaara omumụ ma ọ bụ nchọcha banyere amamihe maka ndụ mmadụ, ụwa na ihe dị iche iche na-eme n’ụwa.

2.1.4 Mbụrụ

Mbụrụ bụ otu ngalaba putara ihe n’ihe omumụ ncheke; maka na usoro mbụrụ na mbunuche amumamụ ncheke yitere onwe ha. Ọtụtụ ndị mmadụ esila n’uzọ dị iche iche hikwasiri isi n’udi atụtụ nchọcha siri di kọwaa mbụrụ.

Lakoff (1993) katorọ ọtụtụ atumatụ ndị mmadụ. Ọ na-akọwa na ihe niile e kwuru n’asụsụ bụ ihe nwere nghọta nhurunanya na o nweghi nke nhurunuche di na ya. Lakoff na Johnson (1980) na Turner (1987) na-akọwa na asụsụ a na-asụ asụ bụ ihe nkiti mana mburū bụ ihe e keputara di iche ndi ode abụ na ndi na-achọ okwu mma ji eme ihe. Ha na-akọwa na mburū di n’okwu a na-ekwu na-agbazi etu mmadụ si aghọta ihe ọ mabu. N’iruga aka n’ihe Lakoff na Johnson (1980) kwuru maka mburū di ka “anuri di elu/ iwe di ala, nkwenye di elu/nju di ala, ike di elu/ume ngwu di ala, ichikwa ike di elu/ike ichikwa di ala, agwa oma di elu/agwa ojo di ala, nnwetawanye di elu/nnwepuwanye di ala, agamnihu di elu/ ndaghachi di ala” bụ ihe na-achikwa obibi na akparamagwa n’ezi okwu. Amumamụ ncheke na-esite n’emereme e ji aghọta ma na-amado n’ububọ gbasara ekereke na echiche nhurunuche, ebe mburū metutara iji otu ihe tunyere ihe ozọ. Mburū nwere nnukwu oru n’amumamụ ncheke maka na ha aburọ na-eji ihe nhurunanya na-amado n’ihe nhurunuche. Ihe nke a putara bụ na e wepu mburū, amumamụ asusụ ncheke agaghị akwudosinwu ike (Mbah, 2017).

N'atụtu mburu dī ka Lakoff na Johnson (1980) siri tūpūta, na-ekwu na mburu na-enwe nsinebe na nchuta. Echiche nsinebe bu echiche okwu nkiti a ma ama, ebe nke nchuta bu nke atumatu okwu na-enye site n'echiche okwu nsinebe.

Chilton (2005) bu onye kowara na o di mma ikewapu mburu n'uzo odinala (nke bu iji choo okwu mma) site na nghota mburu n'uzo asusu ncheke. Nkowa ya na-egosi na mburu bu iwere ihe gaa mado n'iheozo. O kowara na nsinebe mburu ga-emetuta ihe a na-ahu anya. Ya bu, mburu n'amumamu ncheke di ka o si kowaa na-enye aka iji ihe a na-ahu anya wee tunyere ihe anaghi ahụ anya. O kwuru na nsinebe na-abu ihe a maara na-esite na mmekorita anyi na gburu gburu anyi. O kowara na mmado echiche mburu na-enyere anyi aka ihafe agwa na odidi ihe a na-ahu anya bu nsinebe wee nye ihe ndi a naghị ahụ anya, ma hia ahụ nkowa a kporo nchuta.

2.2 Atutu Nchocha

Atutu nchocha a bu atutu nhuta nke Johnson (1987). O bu atutu si n'atutu ndina ncheke. Atutu ndina ncheke malitere n'ihu mgbagha di n'etiti atutu ndina echiche na ndina nzaghachi. Ndi malitere atutu a bu Lakoff na Johnson (1980). Atutu ndina ncheke na-akowa na tupu a mata echiche okwu o bu la, a gaghị elefere oru uburu ma o bu gburu gburu na-arụ anya. Atutu a na-akowa na etu nwata si aghota okwu oheru gbadobere ukwu n'ihe o mabu. O ga-agbatị echiche ihe o mabu ka o wee nweta echiche ihe o nuru. Mkpebi ndi otu a bu na tupu nwata amata asusu, ndinechiche na gburu gburu ga-abiakoriri onu. Fauconnier (1985), Langacker (1991) Ortony (1993), na ndi ozo gara n'ihu gbatikwuo atutu a. Ha kowara na uburu mmadu nwere owa enyo nkowa di iche iche, ndi na-enyere ya aka itapi otutu ihe ozigbo n'enweghi mgbagha o bu la. Owa enyo ndi a gunyere: atutu owa echiche ndinime, atutu owa echiche ndinuzo na atutu owa echiche ndinike.

Atutu nhuta n'onwe ya bu atutu amumamu echiche, nke na-akowa na echiche mmadu na-ewube owa nhuta di iche iche otu oge. Owa ndi a bu ihe na-eme ka otutu echiche na-esorita mgbe e kwuru otu ihe jikotara ha. Ka o sila di, e nwere uzo echiche na-ebu ibe ha uzo. Uzo echiche ndi a gbasara emereme a na-ahu anya na mmekorita mmadu na ibe ya kwa ubochi. O bu mwube a ka a na-agbatị echiche ya n'ikowa owa echiche ndi ozo tara akpu. Site n'uzo echiche ndi a, mmadu na-ekeputa echiche o ji aghota ihe nherunuche.

Johnson (1987) kwadoro ma mee ka atutu a puta ihe n'akwukwo ya o kporo 'The body in the mind' na Bekee' nke putara 'Ahu n'ime uche' O kwenyere na etu amamihe di n'ime mmadu si

egosiputa onwe ya n'ogo nchenogwa bu usoro atutu nhuta. Site mgbe ahụ ka e ji atutu ncheke aru oru na ngalaba ihe omumu di iche iche di.

Johnson (1987), ruru uka na o nwere mpaghara atutu owa echiche di iche iche ndi ufodu n'ime ha bu: owa ndinime, ndinuzo, ndinike, mgbochi, mmanyee, mbagide, nnabata, mmasi, ngukota onu, uju na ngwucha, okirikiri, ntuwasi, mmetuta, ndokwasị, odinso ote aka, nkwaputa, etiti-akuku, ndoko, mmeghari, iji akuku ihe nochie ihe ahụ. Ndi kwadoro atutu nhuta a kwenyere na a bia na ngwa mmata asusu, e nwere alaka di iche onye ngere si ekpokota, na-afanye ma na-atapi ihe o nuru. Site mgbe ahụ ka e ji atutu ncheke aru oru na ngalaba ihe omumu di iche iche. Ka o sila di, owa echiche ato ndi puakariri ihe di ka Johnson (1987), Saeed (2007), Fauconnier (1985), Langacker (1991) na Ortony (1993) ka a ga-atule na nchocha a. Ha bu:

i. Owa Ndinime, ii. Owa Ndinuzo, iii. Owa Ndinike

1. Owa Ndinime:

N'atutu owa echiche ndinime, a na-akowa na mgbe niile, a na-ahu ka otu ihe si diri n'ime ihe ozo; omuma atu o buru na Ada dina n'elu akwa n'ime ngwuru di n'ime ulo, ihe o putara bu na Ada no na ya bu ulo Mbah (2014). O gara n'ihu kowaa na o bu site n'udi owa echiche a ka nwata ji atapi otutu ihe o na-anu n'asusu ya. O buru na Oka di n'Anambara, Anambara adi na Najirija, nke a putara na oka di na Najirija. Omuma atu ndi a di ka Mbah (2014) siri kowaa bugasi ihe a na-ahu n'anya. E nwere ike iwere owa nghota a tapia ihe nhurunuche ndi ozo, di ka na njo mmadu mere n'upa na-eso onye ahụ n'upa laa na be mmuo.

Eserese 1:

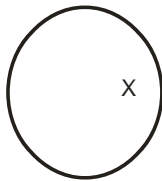

Johnson (1987:23)

Na nchikota, usoro owa echiche ndinime na-akowa na o bu ihe a na-ahu anya kwa mgbe kwa mgbe di n'ime ka e ji akowa na o bu ihe nhurunuche ma o bu ekere uche ndi a naghị ahuta anya o metutara ya.

ii. Owa Ndinuzo:

Nke a na-eji ọwa nkọwa ndinuzo eme ntapi nke ya. Atutu a na-akowa n'etu etu njem si tedebe aka ka oge ole o ga-ewe iga ya ga-ahadebe. N'omuma atu Mbah (2014) nyere, o sri na o buru na onye si Asaba ga-agafe Onicha, Owere, na Aba tupu o ruo Pot Hakot, ihe o putara bu na onye ahụ enweghi ike iru Aba n'agafeghi Owere ma o bu si Owere ruo Pot Hakot n'agafeghi Aba. Ozọ bu na ndu anyi na-ebi n'ụwa na-enwe ebe mbido na ebe njedebe.

Eserese 2:

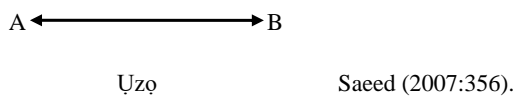

Saeed (2007:356).

iii: Ọwa ndinike:

Dị ka ọwa ndi ozọ, Saeed (2007:357) na-akowa na ọwa ndinike na-aputa oge niile na ndu mmadu. O bu amumamu nghota echiche, nke na-akowa na otutu nnabata mgbochi di iche iche na-esite n'iji ike mee ihe, nke a na-ahu kwa ubochi. Iji ma atu, ide mmiri nwere ike na-aga zute mgbidi. Mgbidi ahụ nwere ike igbochi ya, mee ka o soghachi azu. Ide ahụ nwekwara ike ikwatu mgbidi ahụ gafee ma o bu o si akuku ozọ sofee. Na nkowa Saeed, ọwa ndinike gunyere: mmanye, mgbochi, mwepu mgbochi, nnabata / nkweta na mbagide.

Eserese 3: Mmanye

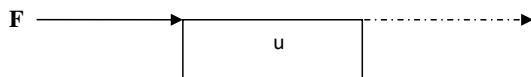

Saeed (2007:357)

N'eserese a, a huru ọwa ndinike nke bu mmanye, ebe ike 'F' megidere ihe ozọ 'U'. Akara ogologo, nke nwere ntupo ntupo gosiri na ike ahụ nwere ike inwe mgbochi ma o bu gaa n'ihu

Eserese 4: Mgbochi

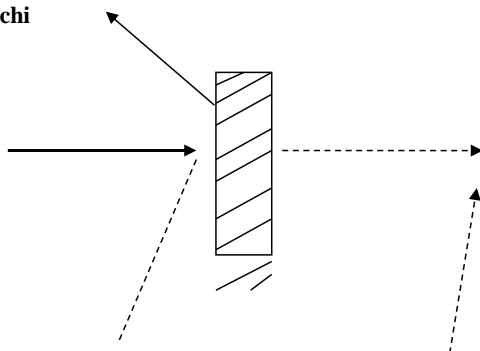

Saeed (2007)

N'esere 4, a hɔtara ɔwa mgbochi ebe ike na-ezute ihe mgbochi site n'uzo di iche. O nwere ike rogharia uzo, ma o bu gaa n'ihu site n'iwepu ihe mgbochi ahɔ ma o bu si n'etiti ya gafee. O nwere ike ha kwakoo mgbe a na-achoo iwepu mgbochi ahɔ. O buruzia mbagide.

Eserese: 5 Mwepu mgbochi

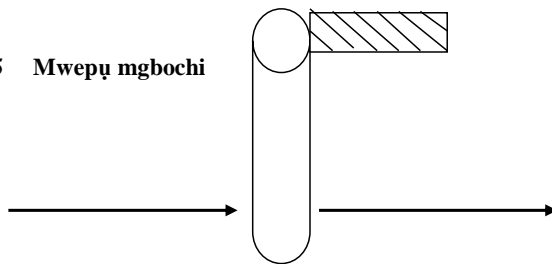

Saeed (2007)

Eserese 5 na-egosi mwepu mgbochi, ebe iwepu mgbochi na-eme ka ike ahɔ gaa n'ihu na njem ya.

2.4 Ntuleghari nchocha e merela n'isi okwu

Otu ndi e meela nchocha n'ihe yiri isi okwu a. Okebalama (2003) kowara echiche ya gbasara asinilu na ilu. O kowara asinilu di ka ihe ji ememmadu kwara ngwa oru. Di ka o si rutu aka, ka e si ekwuputa si na ihe 'siri', na-adu ka a ga-asu na o bu eziokwu na ihe a siri na o si, kwuru ihe ahɔ n'ezikwu. Nchocha ya agbasoghi amumanu ncheke di ka nchocha a ga-eme. O tuleghi naani asinilu umu anumanu nke o na-atule agwara ha mana o gbaliri igosi na asinilu na ilu abughi otu.

Okodo (2012) mere nchocha o kporo, "Igbo Fowl's Wellerism and the Concensus of other Animals: The Issue of Literature Begetting Culture" na Bekee. Na nchocha a, di ka Okodo siri kowaa, agumagu bu mpaghara omenala. Ihe nchocha Okodo na-akowa bu na okuko nwere ihe gbochiri ya mere na o gaghɔ nzuko umu anumanu nwere mana o ziri ozi ka ha gawa n'ihu, na ihe o bu ha kwutere na ya kwere na ya. Ihe e kwutere buru na o bu okuko na akwa ya ka a ga-eji na-achu aja niile na mmemme niile a na-eme n'ala Igbo. Nchocha Okodo di mma n'ihu na o ziputara asinilu metutara anumanu bu okuko na ihe o siri. Mana ha di iche n'ihu na nchocha ya arutughi aka n'asinilu umu anumanu ndi ozo.

Olátéjú (2005) na nchọcha ọ kpọrọ, “Animal metaphors in the Yoruba language,” nwere ebumnobi bụ iweputa mburū anumanu na nkwenye so ụdị mburū a. Olateju kwenyere na mburū anumanu ndi Yoruba sitere n’odinala a kpọrọ aha, ihe ndi a huru anya na agwa e jiri mara umu anumanu ndi ahụ. Di ka o si metuta ihe a huru anya na agwa njirimara ihe ahụ, ‘ologbo’ bụ anu a huru n’anya, na-achọ mmetuta ahụ ma na-agba mbọ ichoputa ihe, ‘Agutanya’ (aturu) n’asusu Igbo bụ nke e ji idi nwayo na nzuzu mara, ‘Elede’ (ezi) n’asusu Igbo bụ nke e ji iru inyi na imu oke umu mara. Olateju kowara mkpa ọ di ighota mburū anumanu na Yoruba.

Idika (2019) na nchọcha ya ọ kpọrọ “Cognitive Semantic Analysis of Proverbs in Igbo” nke putara ntucha mputara ilu Igbo n’usoro asusu ncheke. Nchọcha a lebara anya n’udi ilu Igbo di iche iche na ka e si eji owa echiche di iche iche aghota ilu Igbo na ichoputa nsinebe na nchuta a madoro n’ilu Igbo n’ebe umuaka no. Nchọcha Idika di iche na nke nwa nchọcha na-eme n’ihi na nke Idika na-atule ilu Igbo na nghota ya n’ebe umuaka no. O yitere nke a n’ihi na e ji atutu ncheke mee nchọcha a.

Atowa (2019) bụ onye ji atutu amumamu ncheke wee mee nchọcha n’atumatu okwu Igbo. Isi okwu nchọcha ya bụ ntule asinilu n’asusu Igbo site n’iji atutu nhazi echiche na nchighari echiche. Mbunuche ya na nchọcha ya, bụ ichoputa asinilu ndi metutara anumanu n’Igbo, njirimara na udid asinilu na ihe di iche ya na ilu. Ozo bụ ima ufodu okwu nharunanya na nharunuche na-agako na okwu nharunuche abuo nwere ike igako. O ji atutu nhazi echiche na nchighari uche mee nchọcha ya ma o jighi atutu nhuta mee ya. Ya ka nchọcha a ji di mkpa.

3.0 Ngosi na Ntucha Ngwa Oru

N’ebe a, ka a zara ebumnobi nchọcha a ma were ntuzi aka atutu nhuta kowara owa echiche mfe ato wee tuchaa ngwa oru e jii mee nchọcha a maka inweta nchoputa nchọcha.

3.1 Njirimara asinilu na ilu

N’ebe a, e si na nkowa e nyeburoro maka asinilu na ilu weputa njirimara nke ọ bula n’ime ha ndi putara ebe a.

Asinilu bu udi ilu a na-akpo otu onye ma o bu otu ihe aha si na o bu ihe ihe ahụ kwuru. Ya bu, o na-eji onye ma o bu ihe a kporo aha eziputa echiche ya. Mana n'ilu, o dighi onye a na-akpo aha si na o bu ya kwuru ya.

Asinilu nwere ike idi n'udi okwu ozi nke nwere ike isi n'onu onye mmadu maara putu ma o bu n'onu onye a maghi, ma o dighi etu ahụ n'ebe ilu di. Ilu bidoro diwa mgbe agburu nwe ilu ahụ malitere.

Asinilu na-adi n'udi nke nke akuko ma nwee ike inwe karja otu ahiri okwu mana ilu na-enwekari otu ahiri okwu. N'uzo di otu a, a ga-asị na asinilu yitere uka bu ilu maka e ji nke nke akuko mara uka bu ilu. Asinilu anaghi enwe biamgbochi, mbiambajuda, ndanusoro d.g mana a na-ahụ ha n'ilu Igbo.

Njirimara ozo bu na asinilu na-enwe ahiri isi ma nwee nkeji abuo bu ahiri okwu ndinisi na ahiri okwu mmeji keaha. Ahiri isi di ka Nwachukwu- Agada (2002) ji omuma atu o nyere kowaputa ya, o si "Enwe siri na o foduru obere ihe ka iku ya ruo ya mma". Ahiri isi di ebe a n'ahiri okwu a bu 'enwe'. Nke a ga-eso nkebi okwu na-akowaputa ihe ihe ahụ kwuru.

3.3 Owa Echiche Asinilu Umụ Anumanu

Ndi mmadu na-eji ihe ha na-ahụ anya n'okiriki ebe ha bi na-amado echiche ihe ndi ha anaghi ahụ anya. Ha na-ejikwa owa echiche di iche iche na-ahazi ihe ha kwuru. Owa echiche ndi a ga-eji tuchaa asinilu ndi a bu nke Johnson (1987) tuputara. Asinilu ufodu nwere owa echiche mfe ebe ufodu nwere owa echiche nha. Isi na asinilu nwere owa echiche mfe putara na o bu naani otu owa echiche ka a ga-ahụ n'ime ya di ka owa ndinime, ndinike ma o bu ndinuzo. Ebe ndi nwere owa echiche nha bu ndi a ga-ahụ karja otu owa echiche n'ime ha. Na nchocha a, naani ndi nwere owa echiche mfe ka a ga-eme ebe a. Ha bu:

3.3.1 Owa Ndinime

Usoro owa echiche a na-akowa na a na-eji ihe a na-ahụ anya oge o bula di n'otu ihe wee na-akowa ekere uche ndi a hughi anya o metutara. Owa echiche a nwere ike imetu aka na mmara mmadu ahụ, n'ihe ama ma o bu nke amaghi ma o bu ihe na-akpa agwa n'ime ihe. O narutukwa aka n'ebe ihe no d.g

Asinilu ndi no n'owa echiche a bu ndi a na-esota n'okpuru ebe a. Ha bu:

1. Onye ara munyere be ya oku siri na o baghi uru idebe ya oge ozo.

Owa echiche:

Ndinime - onye ara, onye isi adighi mma.

Oku o mụnyere - ihe o mere onwe ya.

Idebe ya oge ọzọ - echiche abụọ o nweghi

2. Otu nwoke siri na ya chọba nwaanyị ndị ara eju n'uzọ

Qwa echiche:

Ndị nime – otu nwoke na ichọ nwaanyị. Ya bụ otu n'ime umụ nwoke

Ndị ara iju n'uzọ - ihu otutu ndị ara n'ime ndị isi di mma.

3. Nkita siri na o na-abụ ya na-asị onye b́jara be ya nnoo, o di ka ya ana-aba mba.

Qwa echiche:

Ndị nime - nkita iba mba ya bụ igbo uja

Igbo uja - ihe di n'ime ndu nkita ma burukwa ihe e jiri mara ya o na-eme.

4. Nkita siri na ya huru n'echiche ndi mmadu asi na ya na-arahu ura.

Qwa echiche:

Ndị nime – nkita ihu n'echiche

Echiche nkita hu na ya na ihe ndi mmadu na-eche bu ihe na-eme n'ime uburu.

5. Nkita siri na eze oma si na chi

Qwa echiche:

Ndị nime - nkita inwe eze oma,

Eze oma - onyinye ekere uwa nkita nwere n'ime ya.

6. Nkita siri na ndi nwere ike amaghi anọ

Qwa echiche:

Ndị nime – ndi nwere ike amaghi anọ. Ike ihe di n'ahu

Amaghi anọ bu ihe na-eme n'ime mmadu.

7. Oke siri na o bu ya no n'ime onu na-ahu ndi mmuo na o bughị ikwighikwi no n'elu osisi.

Qwa echiche:

Ndị nime - oke ibi n'ime ọ n'ụ na ihu ndi mmuo

ino n'ime ọ n'ụ na ihu ndi mmuo bu ihe na-aga n'ime ihe.

8. Okuko siri na ubara umu ekweghi ya mara nke bu ada ya.

Owa echiche:

Ndị nime - okuko ima ada ya

Ima ada ya bu ihe o ga-eji uche di n'ime onwe ya mara

9. Okuko siri na ya tigbube onwe ya ka umu ya si anwu na uru agaghi afọ ya n'ahu.

Owa echiche:

Ndị nime - okuko itigbu onwe ya

Ihe nnwute okuko na-enwe na-aga n'ime ya

10. Awọ siri na o bughị ka a ha noro n'oha buzucha ndi mgba.

Owa echiche:

Ndị nime - ufodu n'ime oha ma agba mgba ufodu amaghi agba.

Nke a na-egosi otu ihe idi n'ime ihe ndi ozo.

11. Ugolooma siri na ihe kpatara ya ji ebe n'ukwu osisi kporo nku bu maka mma ha di mgbe osisi ahụ di ndu

Owa echiche:

Ndị nime – ugolooma ibe n'osisi kporo nku.

Ihe ino n'elu ihe na mma ha di bukwa ihe di n'etiti ha.

12. Usu siri na ihe e ji amata onye buru ibe ya uzo puta uwa bu onye okpukpu ya kara sie ike

Owa echiche:

Ndị nime - ima ihe bu ihe na-aga n'uburu.

okpukpu ihe di n'ime ahụ.

13. Nshikọ sirị na ọ bụ ndị nwere isi ka isi na-awa.

Ọwa echiche:

Ndị nime – ndị nwere isi.

Isi ọwụwa – ihe na-aga n’ime ụburu isi.

14. Nshikọ sirị na ụkwụ ya dị asato, nke onye kotara ya were isi ya buru.

Ọwa echiche:

Ndị nime – nke onye kotere bụ ihe nshikọ amaghị ga-adaputa.

3.3.2 Ọwa ndị nime

Ọwa echiche ndị nime na-egosi iji ike mee ihe nke a na-ahụ kwa ụbọchị. O na-arụtụ aka n’ihe kpatara ihe jiri mee ma ọ bụ ihe manyere ihe ime ihe ọ na-eme. A ga-ahụ ihe ndị a n’asịnilu ndị dị n’okpuru ebe a:

15. Ehi sirị ugwu na ya a na- azọtu ya, ma ugwu sirị na ya ga na-achịlikwa ya ụkwụ elu.

Ọwa echiche:

Ndị nime - Izọtu ugwu, ihe e ji ike eme

Ugwu ichịli ehi ụkwụ elu – ihe na-eme ehi ma ọ na-agbago ugwu.

16. Ehi sirị ngige, adobie m gi, ngige si ya akọ m gi njenje.

Ọwa echiche:

Ndị nime - ehi idobi ngege.

Ihe kpatara ngige iko ehi njenje

17. Ewu sirị na onye na-ataghari ọnu na aguu anaghị egbu ya.

Ọwa echiche:

Ndị nime - Ihe manyere ewu itaghari ọnu, bụ ka aguu ghara igbu ya.

18. Ewu sirị na ọ bụ aguu mere ya jiri taba ahijia na ọ bughị ihe nne ya jiri zuo ya.

Ọwa echiche:

Ndị nime - aguu manyere ewu itaghari ọnu.

19. Enwe sirị na ya chekwubere ukwu osisi wee na-atu ọgu.

Ọwa echiche:

Ndị nime - enwe itu ọgu.

Ukwu osisi – ihe enwe chekwubere wee na-atu ọgu.

20. Ewi siri na kariya ma isi ya ga-ekpu anwuru oku, oso gbuo ya na dinta.

Qwa echiche:

Ndinike - Ihe oso ga-eji gbu ewi na dinta.

Anwuru - ihe kaptara ewi jiri horo oso igbu ya na dinta

21. Ewi siri kariya ma isi ya ga-akwa n'ite ofe ya kwaa n'osisi maka na isi kwara n'ite ofe bu eze mmadu nwe ya.

Qwa ndinike:

Ndinike - Ihe ewi jiri kweta isi ya ikwa n'osisi.

Isi ewi ikwa n'ite - bu onwu ga-egbu ya site n'aka dinta

22. Ewi siri na ihe oso na-eme ya mgbe niile, ya ka ya ji nwee onu.

Qwa echiche:

Ndinike - ihe manyere ewi itu onu ebe o na-ebi

oso na-achu ya oge niile

23. Mbe siri na ya na-ekwu na ije ekweghi ya aga a biakwa buru ulo bokwasa ya n'azu.

Qwa echiche:

Ndinike - ibokwasa mbe ulo n'azu

Kpatara mbe agahi ije nke oma.

24. Ngwere siri na ya chekwubere ukwu osisi were atu ugu.

Qwa echiche:

Ndinike - ihe dunyere ngwere itu ugu.

Ukwu osisi - ebe o ga-arigo ma oso su

25. Esu siri na ya a zoro ukwu ebeghi akwa ma onye zoro ya a na-ebe.

Qwa echiche:

Ndinike - izo ukwu na ibe akwa.

onye zoro ya ukwu ibe akwa - mkpu o ga-eti maka izizi o ga-eyi ya.

3.3.3 Qwa ndinuzo

Qwa echiche a na-akwa etu mmadu si agaghari site n'otu ebe ruo ebe ozo. Oge dikwa mkpa ebe a maka na o bu ka ebe a na-aga si tee aka ka oge o ga-ewe ga-aha. O metutakwara aka ebe ihe malitere mewe na ebe o kwusiri. Asinilu ndi na-esote ebe a na-egosi owa ndinuzo.

26. Nkita siri na ihe ya ji eso onye afu ukwu bu o gboghi agbo, o nyuo anyu

Qwa echiche:

Ndinuzo - iso onye afu ukwu na isi n'ogbugbo gafee n'onyunyu.

27. Ngwere siri ogo ya na o biachaara ya mgbata ka elu ya dara ha ukwu ato ya n'uzo

Qwa echiche:

Ndinuzo - ukwu ito n'ezie.

Ogo ya isi be ya na-aga be mbe mgbe o bula maka elu o dara.

28. Nkapi siriri na ya afubeghi opi nna ya onu too ya ogologo, kedụ ka onu ya ga-ahazi ma ya fuo ya afuo?

Owa echiche:

Ndinuzo - site na afughị afu ruo n'ifu ya afu

29. Ikwighikwighi siriri na onye nwere abali adighi e ji ehie agba izu.

Owa echiche:

Ndinuzo - si n'abali ruo n'ehie.

4.0 Nchikota, Mmechi na Aro

N'ebe a ka a chikotara ihe e mere na nchocha a.

4.1 Nchikota

Site n'ajaju nchocha nke mbu bu inye nkwa asinilu na ilu nke e mere wee si na ya zaa ajaju nke abuo bu choputa njirimara asinilu. Otu ihe putakarichara ihe na njirimara asinilu bu na o na-eji ahiri isi amalite nke putara na o ga-enweriri ihe a kporo aha si na o siriri otu ihe ma o bu ihe ozo. N'ajaju nchocha nke ato bu ichoputa owa echiche ndi e ji kwaa asinilu ndi putara na nchocha ebe a. Site n'ihe ndi a choputara, ufodu asinilu nwere ndi nwere otu owa echiche a kporo owa echiche mfe. Ihe o putara isi na asinilu nwere owa echiche mfe bu na asinilu ahụ nwere otu owa echiche n'ime ya. Owa echiche mfe putara ihe n'asinilu ndi e jiri mee nchocha bu owa ndinime, owa ndinike na owa ndinuzo.

4.2 Mmechi

Nchocha a bu nke gbakwasara ukwu n'asinilu umu anumanu na nsirihu ndi Igbo nke e ji atutu nhuta di na ndina ncheke wee mee. A bagidere nchocha n'isi okwu a jji hu ka a ga-esi were owa echiche ndi a tuchaa asinilu umu anumanu na nsirihu ndi Igbo.

E mejuputara ebumnobi e jiri bagide ime nchocha n'isi okwu a. Ka e mechara nchocha a, a huru n'ezie na e nwere ihe di iche n'asinilu na ilu. A choputakwara na e nwere owa echiche di iche iche n'asinilu umu anumanu ufodu na nsirihu ndi Igbo.

4.1 Aro

E nwere ọtụtụ asinilu metụtara ihe ndị ọzọ abụghị anụmanụ. Ụdị nchọcha a e mere ebe a enweghinwu ike imụcha asinilu niile n'otu ntabi anya. Ya ka e ji were naanị nke metụtara ụmụ anụmanụ mee nchọcha a. Ọzọ echiche na nghọta mmadụ niile abụghị otu. Ka onye siri ghọta ma hụ ihe nwere ike idị iche na nke onye ọzọ, maka ihe ndị a ka nchọcha a ejighi buru e jechaa ọ gwụ, a na-atụzị aro ka ndị nwere mmasị n'omumụ asụsụ Igbo gaa n'ihu itucha asinilu ndị metụtara ihe ndị ọzọ abụghị nke ụmụ anụmanụ n'usoro amụmamụ ncheke.

Edensibia

- Atowa, C. N. (2019). Ntule asinilu Igbo site n'iji atụtụ nhazi echiche na nchigharị echiche. *Achara Jonalụ Nkwalite Asụsụ Igbo*, 2, 148-163.
- Chomsky, N. (1957). *Syntactic structures*. Berlin: Monton de Gruyter.
- Croft, W. & Cruse, D. A. (2004). *Cognitive linguistics*. Oxford: Oxford University Press.
- Idika, K. M. (2019). Cognitive semantic analysis of proverbs in Igbo. Mbunuuche nchọcha Ph.D. e dere na Ngalaba Amụmamụ Lingwistiks, Igbo na Asụsụ Naijiria Ndi Ọzọ. Mahadum Naijiria, Nsukka.
- Isidienu, C. (2018) Ebe a ga-ahụ nsirihundụ ndị Igbo. *Odezuruigbo jonalu*, 2(1), 1-16
- Johnson, M. (1987). *The body in the mind. The bodily basis of meaning, reason and Imagination*. Chicago: Chicago University Press.
- Johnson, M. (1989). *Image schemataic basis of meaning recherches semi- otique*, 9(1-3), 109-118.
- Lakoff, G. & Johnson, M. (1980). *Metaphors we live by*. Chicago: Uniiversity of Chicago Press.
- Lakoff, G. (1993). Contemporary theory of metaphor. N' Ortony, A. (Ohz.) *Metaphor and thought* (ihu 202 - 251). Cambridge: Cambridge University Press.
- Langacker, R. W. (1987). *Foundations of cognitive grammar 1*. Standford: Standford University Press.

- Mbah, B. M. & Mbah, E. E. (2007). *Azuonye lecture on Igbo literature and stylistics*. Nsukka: University of Nigeria.
- Mbah, B. M. & Mbah, E. E. (2014). *Atutu amumamu asusu*. Nsukka: University of Nigeria Press.
- Mbah, B. M. (2017). Ndetu nkuzi, Ph.D Ngalaba Amumamu Igbo, Afrika na Eshia, Mahadum Nnamdi Azikiwe, Oka.
- Mbah, B. M., Mbah, E. E., Ikeokwu, E. S., Okeke, C. O., Nweze, I. M., Ugwuona, C. N., Akaeme, C. M., Onu, J. O., Eze, E. A., Prezi, G. O. & Odili, B. C. (2013). *Igbo adi: Igbo-English, English-Igbo dictionary of linguistics and literary terms*. Nsukka: University of Nigeria Press.
- Ngoesi, M. C. (2004). *Nchikota ihe omumu nke asusu Igbo*. Onitsha: Optimal Press.
- Norricks, N. (1985). *How proverbs mean semantic studies in English proverbs*. Berlin: Motuon Publishers.
- Nwachukwu-Agbada, J. O. J. (2002). *The Igbo proverbs – A study of its content, performance and functions*. Enugu: John Jacob's Classic Publishers.
- Nwadike, I. U. (1981). *Ntala na nnyocha agumagu*. Ihiala: Deo Gratias.
- Nwadike, I. U. (2003). *Agumagu odinala Igbo*. Nimo: Rex Charles & Patrick.
- Odunke, A. (1981). *Ojaadili* (Igbo Play). Ibadan: Heinemann Educational Books.
- Ofofemata, C. E. (2006). *Jufo m Igbo*. Enugu: Format Publishers.
- Ofofemata, C. E. (2016). *Nsirinweta ilu Igbo (Ilu Igbo, nkowa na nsirinweta ya)*. Enugu: Goldfinger Publishers.
- Okebalama, C. N. (2003). *Mkpolite agumagu onu Igbo*. Enugu: Snaap Press.
- Okodo, I. (2012). Igbo fowls wellerism and the concerns of other animals: The issue of literature begetting culture. *Journal of Religion and Human Relations*, 3, 115 – 128.
- Olátéjù, A. (2005). The Yoruba animal metaphors: Analysis and interpretation. Na *Nordic Journal of African Studies*, 14(3), 368 – 383.

Onwudifo, F.O.F (2018). *'Akọ na uche: Mmanụ e ji eri okwu 2. Igbo Proverbs (In English and Igbo)*. Oka: Patrobas.

Ortony, A. (1993). *Metaphor and thought* (2nd ed.). Cambridge: Cambridge University Press.

Saeed, J. I. (2007). *Semantics*. Oxford: Blackwell Publishers.

Udemmadu, T. N (2018). *Ọmụmụ nghọtakwu (Semantics)*. Onitsha: Durability Prints.

ILU METỤTARA NKWỤ NA AKWỤ N'ALA IGBO

Onyinye Constance Amamgbo
Ngalaba Amụmamụ Igbo, Afrịka na Eshia
Mahadum Nnamdị Azikiwe, Oka
08033086688
E-mail: oc.amamgbo@unizik.edu.ng

Ụmị edemede

Nkwụ bụ otu n'ime osisi ndị Igbo ji eme ọnyị. Nke a na-egosị na ọ bụ isi sekpu ntị n'osisi e nwere n'ala Igbo. Ọ bụ na nkwụ ka e si enweta akwụ e ji esi nri niile a na-esi n'ala Igbo. Ọ bụ mkpa a akwụ na nkwụ dị kpalitere mmụọ nwa nchọcha ileba anya n'isi okwu a bụ "Ilu Metụtara Nkwụ na Akwụ N'Ala Igbo". Otu n'ime ebumnuche nchọcha a bụ ime ka a mata na e nwere ilu Igbo ndị na-arụta aka na nkwụ na akwụ. Ebumnuche nke abụọ bụ ikpọsa ilu ndị ahụ na-emetụta nkwụ na akwụ. Nke atọ bụ ime ka a mata mgbe e ji webata ilu ndị a n'okwu Igbo. Atụtụ nchọcha bụ atụtụ njieme. Usoro nwa nchọcha ji eme nchọcha a bụ usoro nkwasị. Otu n'ime nchọputa nchọcha a bụ na ilu Igbo gbasara agbasa ka ụkpaka. Nchọputa nke abụọ na-egosị na, site n'ilu Igbo, nkwụ na akwụ baara ndị Igbo ọtụtụ uru. A chọputakwara na nchọcha a ga-abara ụmụ akwụkwọ, ndị nkuzi na ndị Igbo niile uru. N'ikpeazụ, nwa nchọcha mejuputara ebumnuche ya site n'ime ka nwaafọ Igbo ọ bụla mata na ilu Igbo bụ ihe metụtara akụkụ dị iche iche nke ọ bụ naanị onye chemiri echiche ime ga-eji ya rụọ ọrụ. Na nchịkọta, nchọcha a ga-enyere ụmụakwụkwọ, ndị nkuzi, ọhaneze aka imata mkpa ilu dị na etu o siri metụta osisi ụfọdụ e nwere n'ala Igbo. Nwa nchọcha natụ aro ka obodo ọ bụla dị n'ala Igbo jiri osisi ọ bụla ha nwere were kpọrọ ihe.

Ọkpurụkpụ okwu: Ilu, Nkwụ, Akwụ, na Ala Igbo.

1.0 Mkpọlite

Otu ihe doro onye ọ bụla anya bụ na ilu dị nnukwu mkpa n'amụmamụ asụsụ Igbo. Ọ bụ mmanụ ndị Igbo ji eri okwu. A bịa n'atụmatụ agumagu Igbo, ilu bụ a hụghị ete ma eteghi nkwụ. Ilu dị nnukwu mkpa n'ogugu, asụsụ na odide asụsụ Igbo. Ilu bụ ihe ndị Igbo ejighi egwuri egwu ma ncha. Onye Igbo ọ bụla amaghị ka e si eji ilu Igbo ekwu okwu mata na ihe kọrọ ya. Nke a gosirị na ilu abughị egwu achị ụtaba n'aka agba. Ọ bụ otu n'ime atụmatụ agumagu na-eziputa amamihe miri emi ma na-emekwa ka mmadụ chemie echiche ime mgbe ọ bụla e jiri ya kwuo okwu n'ụdị dị iche iche. Nke a pụtara na tupu mmadụ aburū ọka ibe n'ighota na iji ilu kwuo okwu, onye ahụ ga-abụ akwaa akwurū site n'igbanye mgbọrọgwū n'ihe gbasara asụsụ Igbo nke ọma. Ilu Igbo abughị ihe ofeke na-aghota ọsọ

ozo. Ilu nwere nke umu ntakiri na-etolite etolite ga-aghota ozigbo aturu ya. N'aka nke ozo, ilu nwekwara ndi metutara ihe di iche iche di ka osisi ufodu e nwegasiri, anumanu ufodu na mmadu mana n'ebe a, nwa nchocha ga-agbado ukwu n'ilu metutara osisi tumadi nkwu na akwu n'ala Igbo, ma gosiputa atumatuokwu ufodu dnyere isi n'osisi ndi a.

2.0 Nkwa isi okwu

N'ebe a, nwa nchocha ga-agba mbo kowaputa isiokwu di iche iche mejuputara nchocha ya otu o kwesiri.

2.1 Mputura ilu.

Otu ndi mmadu kwara ilu site n'otu ha siri huta ya n'otu uzo maobu uzo ozo. Nwadike (1981) kwara na ilu bu okpuruoku ndi mmadu kwuru n'otu oge nke mechara buru ihe ndi ozo ji ama atu. N'ebe a, Nwadike na-akwa na ilu bu ihe ejiri mara mba n'ihu na o bu ihe e si na uburu mmadu cheputa ma were onu kwuputa ya. Achebe (1988) hutara ilu di ka mmanu ndi Igbo ji eri okwu.

Anukwu na Onwudufu (2007) na-ekwu na ilu bu okwu ma o bu asusu di omimi ndi Igbo ji akuziri umu ha ihe. Ha kwukwara na ilu anaghi eto oke ogologo mana nghota ya na-ebukwa ibu. Onye o bu la ji ilu okwu na-enwe nsopuru puru ihe n'etiti ndi ya na ya na-akparita uka. Ngoesi (2004) na-asi na ilu bu okwu amamihe na-adi omimi nke na-eziputa echiche na nkwenye ndi Igbo banyere ihe di iche iche, o kachasi ihe ndi metutara obibi ndu, akparamagwa na mmekorita mmadu na ibe ya.

Igbo (2012), n'aka nke ya, mere ka amata na ilu bu nkenke okwu na-akowaputa ezi okwu ma na-enyekwa ndumodu. O na-akowakwa ya di ka okwu ndi a chikoro onu maka iji were na-akowaputa etu e si ahuta ndu kwa ubochi. O na-enyekwa okwu onodu oma, nnabata oma nakwa isi utu. Agwuna (2013) na-ekwu na ilu bu mmanu ndi Igbo ji eri okwu. O bukwa okwu amamihe e ji achu edemede mma. Ilu na-eme ka ogu chemie echiche ime. Okwu ma obu edemede obula enweghi ilu di ka ofe e sichara mana nnu na ogiri adighi ya. Okeke (2017) na-akwa ilu di ka ahiri okwu nke mkpuru okwu e jiri mee ya di iche n'echiche o na-eziputa. O gara n'ihu na-akwa na ilu na-adi iche n'ahiri okwu mebere ilu. Nkwa a na-eziputa ihe omimi n'uzo puru ihe mekwaa ka onu chemie echiche ime mgbe o nuru ya.

Obiechina (1975) na-akwà ilu dī ka mkpūrū akī nke akọ na uche ndī ọdinala jupūtara n'ime ya. N'echiche Obiechina (1975), a ga-asī na ilu bụ ụdara na-ewepụta ụtọ okwu Igbo nke mkpūrū jupūtara n'ime ya bụ okwu amamihe, akọ na uche, nkuzi na nghọta miri emi. Nkọwa Obiechina (1975) na-egosi na ilu dī omimi; ọ bughị okwu nkiti. Ihe jupūtara n'ime ya bụ okwu amamihe na-etinye ukoro ụtọ n'okwu ma nyekwuazi nkuzi pūrū iche ndi mmadụ ga-eji na-eto n'amamihe. Nke a na-egosi na amamihe ndi Igbo gbadoro mgborogwū n'ilu ha ji ekwu okwu.

Na nkọwa Ugonna (1974), ilu bụ nka okwu e ji enwe ańurī na mkpariṭa ụka. Dī ka o si akwà ihe kacha daba na ntapia ilu na Bekee bụ '*similitude*' nke e nwere ike ikpọ kemyiri dī ka o si akwà. Okebalama (2003) na-akwà na e were etu Ugonna (1974) si akwà ilu, a ga-ahụ na ilu gunyere ihe ndi a: ilu atūtū nke nwere ngalaba itoolu, ilu akpū okwu na ilu nrūtaka, asinīilu, ilu kpom, ụkabuilu, ilu ofufe na nkwenye, nkōnilu, akukọ a rọrọ arọ na nka okwu. Ogbalu (1974) dere na ilu bụ ụzọ ndi Igbo maara ihe si ekwu okwu. Ọ gara n'ihu na-ekwu na nkọwa ilu abughị ihe dī mfe n'ihu na ndi Igbo na-eji ihe mere eme atū ilu.

Nkọwa niile ndi ọka mmụta nyere gbasara ilu dīcha mma ma buru ihe doro anya. Ka o sila dī, ha apughị jibū ebe mgbakwasa ụkwū maka nchọcha a. Ndi Igbo na-ekwu n'okwu si na ngwere emeghi ihe ibe ya mere ọ burū ngwere ikpọ. N'ihu nke a, nwa nchọcha na-ahuta ilu dī ka ihe dī nnukwu mkpa n'asusū Igbo. Ilu bụ okwu nka ma ọbū atumatū okwu nwa afọ Igbo ọ bula na-akpū n'onu dī ka asọ mmiri nke adighi ako,akọ. Ọ na-abukari ihe meturū mmadū, anumanū, osisi, ihe ndi a na-ahū anya nakwa ihe ndi a naghị ahū anya, nke na-akuzi amamihe dī iche iche, na-enye ndumodu na okwu agbamuuume n'uzọ pūrū iche.

2.2 Ntuleghari Agumagu

Qtutū ndi mmadū emeela nchọcha dī iche iche n'isiokwu yitere nchọcha a.

Onye mbū mere nchọcha a bụ Mbiti (1970), site na nchọcha o mere banyere amamihe na nkwenye ndi Afrika choputara ma kwuputa na ọ bụ n'ilu ka a na-ahuta amamihe na nkwenye okputorokpu ndi Afrika. Ọ na-ahuta ilu dī ka odono ebe amamihe ndi Afrika gbakoro. Nchọcha Mbiti bara uru nke ukwu. Ọ na-egosi ihe na-eme n'ụwa taa. Ọzo, ewu

na ọkụkọ maara na amamihe ndị Afrịka zoro n'ilu ha ji ekwu okwu. Nke a gosiri na ilu abughị okwu nkịtị. Ilu na-eziputa echiche miri emi.

Davids (1980) gbara mbọ mee nchọcha iji chọputa omimi mmekọrịta dị n'etiti ilu Igbo na okwu Igbo. Ọ chọputara ma kọwaputa na ilu Igbo kuru akwu n'okwu Igbo. Nke a kwadoro okwu ndị Igbo na-ekwu si, "Mgbe ilu m gwuru ka okwu m gwuru." Nke a na-egosi na isi sekpu ntị n'okwu niile bu ilu e ji eziputa ha. Nchọcha Davids putara ihe n'etu ndị Igbo si akwanyere onye ọkaokwu ọbụla ji ilu achọ okwu ya mma ugwu site n'oge ochie ruo n'oge ugbu a. Nchọcha ya bara uru maka na o nyere aka n'ikpọlite ụmụafọ Igbo ka ha gbawa mbọ mụta ilu Igbo, chekwawa ya ma jirikwa ya na-ekwu okwu.

Emenanjọ (1989) site na nchọcha o mere banyere ọganihu e nwere n'amụmamụ ilu Igbo kọwara na tupu afọ (1984), ilu Igbo sobu n'atumatụ agumagu e nwere n'asụsụ Igbo. Mana site na mputara ọgbakọ ọmụmụ ihe e nwere n'Alvan Ikoku Kọleji Keedukeshiọn di n'Owere n'onwa Nọvemba n'afọ 1984, ọgbakọ a chọputara ma kpebie na ilu Igbo bu otu n'ime atumatụ agumagu e nwere n'asụsụ Igbo.

Nkọwa Emenanjọ (1989) a bara nnukwu uru n'amụmamụ asụsụ Igbo maka na o nyere aka n'ichọputa na kwa ikọwaputa ọganihu e nwerela n'amụmamụ asụsụ Igbo di ka o si metuta ilu na atumatụ agumagu di iche iche. O yitere nchọcha a maka na ha abụọ na-ekwu maka ilu Igbo. N'aka nke ọzọ, ọ diwaga iche na nchọcha a maka na ọ na-akọwa maka mgbanwe e nwere n'onodu ilu Igbo mana nchọcha a bu maka ilu metutara ji di ka iri nri ndi Igbo.

N'aka nke ọzọ, Opata (1994) na nchọcha o mere ichọputa na ikọwa ihe Emenanjọ bu n'obi gbasara asiniilu, kọwaputara na ahirisi apughị ibu ndiche a hụbara ama n'etiti ilu na asiniilu. Ọ gara n'ihu weputa ndiche doro anya n'etiti ilu na asiniilu. Ọ si na biambia

mgbochi, biambia ụda, na mmabaụda, kwunukwugha ndiiche na ndanusoro bu ihe ndi anaghị ahụ n'asiniilu mana ha na-adị n'ilu.

Echiche Opata bu iji gbaghaa Emenanjọ (1989) na ndiiche di n'etiti ilu na asiniilu. Nkọwa ya banyere ndiiche doro anya di n'etiti ilu na asiniilu meghere ụzọ maka otutu ndorondoro na mgbagha banyere ndiiche di n'etiti ilu na atumatu agumagu ndi ozo.

N'otu aka ahụ, Umezi (2005), site na nchọcha o mere iji chikoba ilu Igbo di icheiche, kowara etu ilu si di mkpa na ndu ndi Igbo. N'okwu ya, o si na asusu Igbo gba oto ma o buru na e wepu ilu Igbo na ya. Ya bu na ilu bu uwe di ebube a na-eyikwasa asusu Igbo ka o were di mma na nti ma nwee ugwu n'etiti asusu ndi ozo di n'ụwa. Nke a mere o ji si na onye na-asu asusu Igbo n'etinyeghi ilu dika onye na-elo utara n'ejighi ofe.

Nchọcha Umezi (2005) ga-enye aka n'ebe o di ukwu n'ibeku ndi Igbo di icheiche ka ha gbaa mbọ mta ma chekwaa ilu Igbo, maka na mgbe obula ha tufuru ya, ihe o putara bu na ha atufuola ihe di oke mkpa n'asusu Igbo. A si na anya okuko na-eche akwa ya maka na onye tufuo ihe o ji ama mma, mma ya aruo.

N'iga n'ihu, Arinze (1979) mejuputara ebumnoobi ya nke bu ichoputa etu ichu aja na ofufe chi si aga n'omenaala Igbo. O bu na nchọcha a ka o no were choputa na ndi Igbo na-eji ilu agwa ndi mmuo okwu. Nke a putara na ilu Igbo di ezigbo mkpa n'igba afa, ichu aja, igo oji, na kwa ikpe ekpere ndi ozo di icheiche n'ala Igbo. O choputara na otu ihe e ji ama onye afa wara maka ibu dibia afa bu na onye ahụ ga-abu okaibe n'ilu Igbo. Nke a bu otu n'ime akara ndi na-egosị na afa wara mmadu. Otutu oge ndi dibia na-agba afa, otutu okwu na-esi ha n'onu aputa bu ilu. Nke a bu iji gosi mmekorita di omimi di n'etiti ndi mmadu na ndi mmuo. Etu ahụ ka o dikwa mgbe ndi Igbo na-ago oji, mgbe ha na-achụ aja di icheiche maobu na-ekpere chi di iche iche.

Nchọcha Arinze (1979) gosiputara n'ezie na asụsụ Igbo bụ ndụ ha nke putara na ilu di ezigbo mkpa n'ihe di iche iche ha na-eme. Uwa ndi Igbo bu uwa ndi mmadu na ndi mmuo. Ha na-egosiputa otutu nkwenye ha site n'asusu ha. Nke a na-aputakarị ihe n'etu ha si eji ilu ekwu okwu. Ya bu n'ala Igbo, mmuo na mmadu na-akparita uka. Otu ihe na-enye aka ime nke a bu ilu. O putara ihe n'ihe na-eme taa n'ala Igbo. O doro anya n'otutu oge e wete oji n'ezinaulo maobu n'ogbako di icheiche, a na-achọ okenye ka o goọ oji ahụ. Mgbe okenye na-agọ oji, otutu okwu na-esi ya n'onu aputa bu ilu iji gosi mkpa ilu di n'ebe ndi Igbo na chi ha no.

3.0 Atutu mgbakwasa ukwu

Atutu nchọcha a gbakwasara ukwu bu Atutu Njieme.

A bja n'atutu njieme, ndi oka mmuta na-ekwu okwu banyere ya ehighi nne, ma ka o sila di, n'afọ 1953 Ludwig Wittgenstein dere akwukwo kpọọ '*Philosophical Investigations*'. N'ime akwukwo ahụ ka o kwuru na atutu a na-agbaso usoro nsirihu were enye nkowa okwu obula. O na-akowa na echiche na nghota okwu obula nwere sitere n'ihe ndi nwe ya ji ya eme n'asusu o di na ya.

N'iga n'ihu, onye ozo kwadoro atutu a bu Paul Horwich n'akwukwo o dere n'afọ 1998 o kpọọ '*Meaning*', kowara na ihe na-enye okwu obula echiche ya gbadoro ukwu n'ihe e ji ihe ahụ eme n'asusu okwu ahụ di na ya. A bja n'echiche Wittgenstein na Horwich, e nyochaa ya nke oma, a ga-achoputa na ha abuo na-ekwu otu ihe.

Horwich na Wigenstein (1998) so na ndi kwenyesiri ike ma na-akwado atutu a site n'ikowa na okwu o bua nwetara echiche ya site n'ihe nwe asusu nyere ya. Nkowa ha na-ekwenye na okwu o bua enweghi echiche onwe ya. Atutu a bara uru n'ihhi na o na-egosiputa na okwu di iche iche n'asusu di iche iche nwetara echiche ha site n'etu ndi nwe asusu siri hu okwu ndi ahụ. Uru atutu a bara mere na e ji ya aru oru rue ugbu a. Atutu a riri mperi n'uzo ole na ole. O doro anya na echiche nwere odidi nnoronwe emetutaghi onodu ya n'asusu ma obu atumatu agumagu mana atutu a na-ekwu na echiche okwu o bua gbadoro ukwu n'ihe ndi nwe asusu kpọọ ya.

Ilu metụtara Nkwụ na Akwụ n'ala Igbo

Nkwụ

Nkwụ bụ osisi na-etopu ogologo kwurū gbaa. Ọ naghị enwe alaka kama na ọ na-ebu ihe a na-akpọ igu. N'igu ka e si ahata azịza e ji aza ụlọ ma ọ bụrū na e gbutuo ya. Nkwụ na-amị nnukwu isi ogbe na-ebu ogologo ogwu n'ahụ ya niile. Mkpurū na-adị n'isi ogbe ya ka a na-akpọ mkpurū akwụ chara acha. E ji mkpurū ahụ emepụta mmanụ e ji ete ofe akwụ, ofe onugbu, ofe ọha ma ọbụ e tiwaa ya wee wepụta akị nkịtị ahụ e ji ata ụkwa ma ọbụ were ya sie ude akị e ji agwọ ọrịa dimgba na-arikarị umuaka a mụrū ọhụrụ.

N'aka nke ọzọ, nkwụ bụ otu n'ime osisi na-enye ndị Igbo akatamkpo ego. Nkwụ sokwa n'osisi a na-akwanyere ugwu purū iche n'ala Igbo nke mere na ụfọdụ mpaghara ala Igbo, nwaanyi anaghị arị elu nkwụ iji gosi nsopuru na ugwu nkwụ nwere. Ihe ọbụla dị na nkwụ bara uru nke ukwu dị ka ndị a: ọmụ, igu, mmanya, mmanụ, ude akị, akị nakwa azịza. E jikwa ogbe nkwụ eme akwa mmiri. A na-eji aviriyo nkwụ emenye ọkụ. Ichere akị, eriri ekwere e ji eke ihe, uri ọkụ, aviriyo akwụ bụcha ihe ndị e si na nkwụ enweta. Ihe ndị a niile dị na nkwụ na-arụ otu ọrụ ma ọbụ nke ọzọ n'ala Igbo. A na-eji ètè arị nkwụ toro eto. Akwụ na-afọkarị isi n'oge ọkọchị. Nkwụ na-eto n'ala ekpomọkụ. Ma nkwụ ọ dị ndụ ma ọ nwurū anwụ, ọ bara nnukwu uru n'ala Igbo. Onye na-été nkwụ n'ala Igbo ka a na-akpọ diochi.

	Atụmatụ agumagu	Nkọwa ya	Ụdidi ya
1.	Nkita a tofọlụ ụtara na anụ, ọ rie ma na-eleli anya elu, ọ choro ka a kwunyere ya igu nkwụ?	Ihe e mere mmadu kwesiri ka o zuoro ya mana onye anya ukwu enweghi ihe e mere ka o ju ya afo.	Ilu
2.	Diochi anaghi ekwucha ihe ọ huru n'elu nkwụ.	Nwoke anaghi akocha ihe o zuru n'ije uwa ya.	

			Ilu
3.	Onye na-esi ite, na-arị elu nkwu , o daghi elu, ite eree oku.	Mmadu ekwesighi idi na-eme otutu ihe n'otu oge.	Ilu
4.	O na-abu e bunye onye isi nkwu a gwaghi ya agwa, o buru mmegbu.	E mee ihe, a kwaa ya nke oma.	Ilu
5.	Ihe diochi ji egbunye nkwu nzo bu adighi ama ama ukwu akpoo idide o muo.	Ike nkwicha di mma..	Ilu
6.	A na-agbaputa nkwu nkwu , nkwu nkwu a na-awuna.	A na-ewepu o na-edochi.	Ilu
7.	Onye kuchiri nwunye nna ya adighi ama ihe ite nkwu na-ada n'ahia.	Onye ataghi ahuhu were nweta ihe anaghi amatacha ahuhu ndi ozo na-ata maka inweta ihe ahụ.	Ilu
8.	Onu nwoke kwesiri isi nkwu nkwu , o sie ogiri ogiri, i mara na aka nwaanyi di ya.	Akaru nwoke kwesiri idi iche na nke nwaanyi n'ih na nwoke o bu kwesiri ichekwaba ugwu di ka nwoke n'ih na ike ya na nke nwaanyi abughi otu ihe.	Ilu
10.	Ihe nkwu gbatara, a nuo ya otu ahụ.	Etu ihe siri mee, e were ya etu ahụ.	Ilu
11.	Onye nwe nkwu nwe akwu chara n'elu ya.	Ihe mmadu bu nke ya.	Ilu

12.	Iji ete ria nkwu abughị omenala, kama ọ bụ ụzọ e ji azọ ndụ.	Ihe ọ bụla nwere ihe kpatara e ji eme ya.	Ilu
13.	Mmanya anaghị egbu akpa nkwu .	Ihe maara mmadụ ahụ anaghị adị ya ka ihe.	Ilu
14.	Ọ bụrụ na ọnwụ egbughị opupe nkwu , ọ ga-aghọ atakpala nkwu.	Onye ọ bụla dī ndū nwere olile anya.	Ilu
15.	Ihe ji ọgụ di na nwunye bụ na dī ya arịtūbeghī n'elu nkwu .	Ihe fọdurū obere ka e mee ya.	Ilu
16.	Opupe nkwu jū na ọ gaghị eto eto, ndī mmadū ewere ya na-ehīcha aka.	Onye agbaghī mbọ ka o nwee ọganihu, ndī mmadū ejiri ya gwube egwu.	Ilu
17.	E megbusīa nwa nkwu , a chọba ịgụ, e cheta ya.	Onye kwutosia mmadū, ihe sibe ike ọ rịọba ya enyemaka.	Ilu
18.	Be ete ka e si aga be nkwu .	O nwere ụzọ e si eme ihe ọ bụla.	Ilu
19.	Nkwu dī n'uzọ nwere onye ọ na-adara mkpurū.	O nwere ndī nwere ọ natarachi izute ihe ọma.	Ilu
20.	Onye na-ete nkwu na-esikwa ite, unyi echughī ya, nkwu echuo ya.	Ihe abụọ a maara na otu ga-emeriri.	Ilu
21.	Onye chi ojọọ daa elu nkwu , ndī diochi arọgharība ete ha.	Ihe mee onye chi ojọọ ndī ọzọ ekee nkwicha.	Ilu

22.	Ọsa enweghị nkwu , uze enweghị nkwu mana ọgụ ha abụọ bu n'elu nkwu.	Mmadu izo ihe o nweghi.	Ilu
23.	Ọ buru na e bughariba ozu diochi n'ebe niile o tere nkwu , i maara na ozu ya ga-erena anyi n'isi.	E mefee ihe oke, nsogbu adaputa.	Ilu
24.	Onye ubiam nkwu na-egbu gwara oha na eze si o buru na eze chichaa ka e nye ya okpu eze.	Ihe mmadu mara na o gaghị eru ya aka ekwesighi ka o na-agu ya.	Ilu
25.	Ọ na-abu diochi daa elu nkwu , o rozibeere ndi ozote.	A napu mmadu otu ihe, o chota uzọ ozọ o ga-esi na-ewete ihe.	Ilu

Akwu

Akwu bu mkpuru osisi nkwi na-amita, nke a na-esi na ya enweta mmanu, ude nakwa ude aki, ncha nakwa ichara na ihe ndi ozọ na-aba otutu uru.

	Atumatu agumagu	Nkwa ya	Udi ya
1.	Kedu ka otu mkpuru akwu ga-esi funahu mmadu n'oku?	Ihe di mmadu nnukwu mkpa ekwesighi imebilahi ya.	Ilu
2.	Oke ngwere adighi egbute akwu chara ya n'isi.	Ihe di mmadu nso ka o na-aka eleghara anya.	Ilu

3.	Ọkụkọ otu anya adighi achọ ihe n'isi akwụ .	Onye nwere chi ojoo na-eze ndu nke oma ka o hapu idaba n'ihe ojoo ozo.	Ilu
4.	Ọ na-abu akwụ chaara onye mma ya adighi nko uzọ asaa, ihe oma aghoọ ihe ojoo.	Ihe oma meere onye adighi njikere, o ghooro ya ihe odachi.	Ilu
5.	O nweghi obodo enweghi ihe na-ata akwụ .	O nweghi obodo ihe ojoo ma obu ihe oma adighi.	Ilu
6.	Isi akwụ anaghi ada n'ala gbara aka aja.	Mmadu anaghi aga ebe ihe di gbara aka puta.	Ilu
7.	Oti okpo anaghi eti n'isi akwụ .	Mmadu anaghi anuso onye kariyi ya ogo.	Ilu
8.	Ọkụkọ mekarja m ihe, eliere m ya mkpuru akwụ n'ala.	Onye e mekarjala ihe, o boọ obo.	Ilu
9.	A tpuuru okuko mkpuru akwụ , o hapu ihe o ji.	Ihe mmadu huru n'anya ka e ji enweta ya.	Ilu
10.	Akwu miri taa, chaa taa abughi ezigbo akwu.	Ihe e mere n'oku n'oku na-eri mperi.	Ilu
11.	Akwu soro ibe ya gbaa mmanu.	Si mee mmadu ka e mere ibe ya.	Ilu
12.	Ọ buru na enwe maara na o ga-ezu osa n'uzo, o gaara itinye mkpuru akwụ ya n'akpa.	Ọ buru na mmadu mara ihe ga-eme, o ga-adị njikere.	Ilu

13.	Isi akwu dirị n'elu, ọ buru nke nwoke mana ọ daa n'ala, nwaanyi eburu ya n'isi.	Onodu na-agbanwe agbanwe.	Ilu
14.	Ọsa hụ akwu n'elu ụkpaka, o nyobe ya enyo.	Onye hụ ihe uru n'ebe o kwesighi ihu ya ọ mara na-egwu di.	Ilu
15.	Otu mkpuru akwu anaghi efu efu n'okụ.	Ihe putara ihe, a naghị achọ ya achọ.	Ilu
16.	A naghị akpu akwu n'onu agba egwu siri ike.	A na-akpachapu anya eme ihe di mkpa.	Ilu
17.	Oge ufodu ọsa ataa akwu , oge ufodu ọ juo onu na-agu.	Ọ bughị oge niile ka mmadu ji enwe isi oma.	Ilu
18.	Isi akwu dara n'ala emetula aja.	Ihe mee, o meela.	Ilu
19.	Ọsu akwu ji okuku ezu ike.	Ichọ ihe a ghadoro aka.	Ilu
20.	Onye jide akwu ya nye nwa nchi maka na nwa nchi anaghi arinwu elu.	Onye jide akụ ya nyetu onye ọ ka mma.	Ilu
21.	Anumanu ozo tagodu akwu , e bodo ya ọsa.	Ihe ojo mee a kpoba onye ajo omume ma ọ bu ya mere ma ọ bughị.	Ilu
22.	Kpara akwu bu kpara akwu , e jiri nkata ọ buru ohi.	Ihe ife oke adighi mma.	Ilu

23.	Ihe a na-atara akwụ afị ọnụ bụ ka a mara ma a ga-ataputa ya mmanụ.	Mmadu na-eme ihe ga-abara ya uru.	Ilu
24.	Akwụ chara n'ohia bụ onye gburu, ibe ya gburu.	Ihe oha niile nwekorọ ọnụ bụ nke onye wetara, ya were.	Ilu
27.	A na-achupu okuko n'ebe a na-egbu akwụ , o chee na o bụ ka o ghara itacha mkpuru akwụ .	A na-achọ o di mma ofeke, o chebe na a na-emegbu ya emegbu.	Ilu

Ka o sila di, ilu di nnukwu mkpa n'amumamu asusu Igbo. O bu mmanu ndi Igbo ji eri okwu. A bia n'atumatu agumagu Igbo, ilu bu a guba agunyeghi imata na o bu onye iro guru. Ilu di nnukwu mkpa n'ogugu, osusu na odide asusu Igbo. Ilu bu ihe ndi Igbo ejighi egwuri egwu ma ncha. Onye Igbo o bua amaghi ka e si eji ilu Igbo ekwu okwu mata na ihe koru ya.

Nchikota

N'edemede a, nwa nchocha gbara mbu ziputa mputura ilu metutara osisi nkwi na akwu di ka otu n'ime osisi ndi Igbo ji biri n'ala Igbo. Nwa nchocha gbara mbu kwaputa mkpa ilu Igbo di n'akuku o bua. O gosiputara na ilu nwere ndi ruturu aka na nkwi nakwa akwu nke e si na nkwi enweta n'ala Igbo. Nkwu bu otu n'ime osisi ndi Igbo nke e si na ya e nweta ihe ufodu di iche iche di ka aziza e ji aza ezi, igu ewu na-ata, ekwere e ji akpa nkata, ogugu e ji amali ji, dg. O bu na nkwi ka e si e nweta otutu ihe ndi bara anyi uru di ka mmanu e ji esi nri, aki a na-ata ma were ya na-emeputa ude a na-ete n'ahu, dg. Nke a gosiri na nkwi bu n'isi, sekuru n'aka ma kworo n'azu di n'osisi e nwere n'ala Igbo.

Mmechi

O doru anya na nwa nchọcha gbara mbọ mejuputa ebumnoobi o jiri bagide nchọcha ya nke bụ ichọputa mputara ilu dị iche iche metutara nkwụ na akwụ n'ala Igbo. Nke a bụ iji meghee anya ụmụ afọ Igbo ka ha mata na e nwere ilu n'akukụ dij iche iche atumadi nke metutara nkwụ na akwụ maka na otutu ndi mmadu amaghi na o nwere ilu Igbo ndi gbadoro ukwu na nkwu na akwu kpomkwem. N'ikpeazu, nchọcha a ga-enye aka mee ka ha na-etinye uchu n'imụ ilu digasi iche iche di n'asusu ha ma gbaa mbọ na-etinye ya n'oru mgbe ha nasu ma na-edede asusu Igbo nke ga-eme ka asusu ha na-etowanye eto kwa mgbe.

5.0 Aro nwa nchọcha

Site n'ihe mkpobi ukwu di na nchọcha a, nwa nchọcha na-atu aro ndi a: nke mbu, ka ndi nne na nna were ilu di iche iche na-akuziri umuaka ha ihe n'oge ha ka di obere iji mee ka asusu Igbo mara ha onu ma baa ha uburu di ka ngwa asusu ha ji bia uwa. Ozo, nwa nchọcha na-atu aro ka obodo o bua di n'ala Igbo na-enwe ogbako n'emume ekeresimesi ebe ndi okenye ga-iji ilu kuziere umuaka ihe ma nye ndi mutara ma zata ihe ha kuziri onyinye afọ ofufo iji wulie mmuo ha site n'ikwado ha nke oma n'uzo puru iche. N'aka nke ozo, nwa nchọcha na-ario ka ndi goomentu tinye ya na kolikurum e ji akuziri umuaka ihe omumu umu akwukwo malite n'ulo akwukwo otaakara ruo n'ulo akwukwo mahadum ala Najirja.

Edensibia

- Achebe, C. (1958). *Things fall apart*. UK: William Heinemann Ltd.
- Arinze, F. A. (1979). *Sacrifice in Ibo religion*. Ibadan: University of Ibadan Press.
- Davids, P. K. (1980). *Ilu Igbo – N'ime Igbo (The teut book of Igbo proverbs)*. Onitsha: University Publishing Company.
- Emenanjo, E. N. (1989). *Atumatu agumagu na atumatuokwu*. Ibadan: Ouford University Press.
- Igbo, P. C. (2012). *Elements of Igbo culture and tradition*. Onicha: Goodmark Printers.
- Mbiti, J. S. (1970). *African religion and philosophy*. Nairaobi: East African Educational Publishers.
- Ngoesi, M. C. (2004). *Nchikota ihe omumu nke asusu Igbo maka ule sinjo sekondiri*: Nkpo: Optimal Press.
- Nwadike, I. U. (1981). *Ntala na nnyocha agumagu*. Ihiala: Deo Gratia.

Obiechina, E. (1975). *Culture, tradition and society in the West African novel*. Cambridge: Cambridge University Press.

Okebalama C. N. (2003) *Mkpólite agụmagụ ọnụ Igbo*. Enugu: Snaap Press.

Opata, D. U. (1994). Emenanjo and generic study of Igbo Wellerisms. *Nsukka journal of the Humanities*. Vol. 7, 60 – 67.

Ọgbalụ, F. C. (1974). *Edemedede Igbo (Igbo Model Essays for WASC / GCE)*. University Publishing Company.

Ọnwụdufor, F. (2007). *Mmanụ e ji eri okwu*. Enugu: Snapp Publishers.

Ugonna, N. (1974). *Ilu in spoken Igbo literature*. Lagos: Notes and Records.

Umezi, P. I. (2005). *Ọba ilu Igbo*. Onitsha: Emeuco Press.

MWEPỤ N'OLU ỌKA SITE N'USORO ỤTỌASỤSỤ NNWOGHARI

Si N'Aka
Chiamaka Helen Akabogu
Ngalaba Amụmamụ Igbo, Afrika na Nzikọrịta ozi
Mahadum Nnamdị Azikiwe, Ọka

Email: chiamakaakabogu@gmail.com

Na
Christian E. C. Ogwudile (PhD)
Ngalaba Amumamu Igbo, Afrika na Nzikorita ozi
Mahadum Nnamdi Azikiwe, Oka.
Email: cec.ogwudile@unizik.edu.ng

Umj edemede

Nchocha a nke isiokwu ya bu "Mwepu n'olu Oka site n'usoro utosasusu Nnwogharị" bu nke lebara anya n'udi mwepu di iche iche na-aputa n'olu Oka. Ihe kpalitere mmuo nwa nchocha ileba anya n'isiokwu a bu na e nwebeghi otutu nchocha e merela n'isiokwu a mbu. Ebumnobi nchocha a bu iji lebaa anya ma tuputa udi mgbawee di iche iche na-adaputa n'olu Oka site n'iji usoro utosasusu nnwogharị wee nyochaa ya. Ozọ bu ichoputa ka olu Oka si ahazi mkpuruokwu na ndoko okwu, o kachasi mgbe o na-eziputa mwepu mkpuruasusu, mkpuruokwu ma o bu nkebiokwu. Nchocha a bu nchocha kesovee, a gbasokwara usoro Atutu Utosasusu Nnwogharị wee mee ya. Site na nchocha a, a choputara na mgbawee putara n'olu Oka di ka o si puta n'olu Izugbe. A choputakwara na ufodu irighiri okwu di na ndoko omimi na-apu na ndoko elu nke ahirjokwu n'ihu nnwogharị nke ahirjokwu ahụ gabigara. Nchocha a ga-abara otutu ndi uru, o kachasi ndi amumamu utosasusu Igbo. Nwa nchocha na-atukwazi aro ka e were usoro utosasusu nnwogharị lebakwuo anya n'olu asusu Igbo di iche iche iji bawanye ngwa omumu asusu Igbo.

1.0: Okwu Mmalite

Nchocha a bu nke lebara anya na mwepu di iche iche na-aputa n'olu Oka site n'usoro utosasusu nnwogharị. Utosasusu nnwogharị bu usoro nseke asusu nke na-egosi mmekorita di n'etiti ihe a chorọ ikwu na etu e si kwuo ya. O na-eme nke a site n'inyocha etu asusu si aga n'uburu mmadu, etu e si chigharja ya n'uburu na etu e si suo ya. Usoro utosasusu a na-emetuta aka na mmekorita di n'etiti asusu na uburu mmadu. O na-agakwa n'ihu kowaa etu otu mkpuruokwu ma o bu nkebiokwu si buru ahirjokwu zuru ezu site n'iziputa ogo ndoko omimi nke mkpuruokwu ma o bu nkebiokwu ahụ.

Usoro utosasusu a na-eme nseke ya site n'iziputa ogo ndoko omimi na ogo ndoko elu nke ahirjokwu. Ogo ndoko omimi bu ebe o na-eziputa etu e si chigharja asusu n'uburu tupu a suo ya ebe ogo ndoko elu bu etu e si suo ya. N'usoro utosasusu nnwogharị, e nwere udi nnwogharị di iche iche ma na nchocha a, a ga-eziputa naani etu mwepu si aputa n'olu Oka. Mwepu bu udi nnwogharị nke na-eme ka mkpuruokwu ma o bu nkebiokwu dibu na ndoko omimi ahirjokwu ghara iputa na ndoko elu nke otu ahirjokwu ahụ. Na nchocha a, e ziputara ma kowaa udi mwepu

dị iche iche ma wekwara ezi omuma atụ kowaa ndokọ elu na ndokọ omimi nke ahirjokwu. A gbasokwara usoro ikanye akara ụdaolu nke odinala wee ziputa omuma atụ n'olu Oka.

2.0: Ntulegharị Agumagu

Ebe a ka a ga-enye nkowa ndị odee dị iche iche nyere gbasara asusu, olu ndi, utoasusu, nnwoghari, mwepu na atutu utoasusu nnwoghari.

Asusu bu umi ntughari uche mmadu na ibe ya. Mmadu isape anya mara ihe na-aga n'owa na mgbe o ji aga anaghi adi mfe ma e jighi asusu (Umeodinka na Ugochukwu, 2016). Ya bu na asusu bu uzọ mmadu na ibe ya hibere ha si enwe mmekorita. N'ihu nke a, Mbah, Anagbogu na Eme (2010) na-ahu ya ka uzọ mmadu weputara nke ha ga-eji na-enwe mmekorita, na-ekwuputa echiche na ebumnobi ha, ochicho na ihe ndi ozọ site n'okwu onu ma o bu ederede. Ofomata (2012) na-ekwu na o buru na asusu adighi, mmadu na mmadu ibe ya inwe mmekorita ga-ahia nnukwu ahụ, na o bu asusu ka e ji eme ihe dum mmadu na ibe ya na-eme.

Seinde (1985) na-ekwu na asusu bu ihe kacha mkpa na mmekorita mmadu na ibe ya. Prasad (2014) na-ahukwa asusu ka usoro nzirita ozi site n'okwu onu ma o bu ederede. Ofogebu (2008) na-ahutakwa ya di ka uzọ naani mmadu na ibe ya si enwe mmekorita.

Umeodinka (2020) gara n'ihu na-ekwu na asusu di ka uzọ mmadu mebere ya na ibe ya ga-eji na-eziputa ebumnobi na ochicho ha site n'udaasusu nke e ji njiakpo emeputa.

Site na nkowa ndi a, a ga-ahu na asusu bu mmadu nwe ya na o bughị anu ohia. Asusu anokataghi di, o nwere ndi mebere ya (Umeodinka, 2020). Asusu bukwa ngwa nzirita ozi, o nwere ike buru n'udi akara ma o bu odimara, mana ihe kacha puta ihe bu na onye e zigaara ozi nuru ma ghota ozi e ziri ya (Akabogu, 2019).

Na nkowa nke ya, Anozie (1999) na-akowa na asusu di ka ıda sitere n'olu mmadu nwere nghota mgbe ogan okwu di iche iche meghariri ahụ n'uzo di iche iche. Crystal (1971) na-akowakwa ya di ka ıda olu mmadu a haziri ahazi n'udi odimara nke na-abughị ebumputa uwa mmadu n'onwe ya mebere e ji akowaputa echiche site n'okwu onu ma o bu edemede.

Fromkin, Rodman na Hyams (2011) na-eme ka anyi mata na mgbe o bua mmadu na ibe ya bjakoro onu, ma ha akpara nkata, ma ha aluru ogu, na ha ga-ekwuriri okwu. Ha gara n'ihu na-ekwu na anyi bi n'owa asusu. N'igosi mkpa asusu di, ha tuputara otu agburu di n'Afrika ndi ejighi nnwa a muru ohu kporo ihe, ha anaghi agunye ya na mmadu ganye na o bido kwube okwu. N'ime asusu di iche iche a na-asu n'owa, e nwere olu di iche iche e ji asu ya. A bja

n'asụsụ Igbo, e nwere olu asụsụ dị iche iche nke gunyere: olu Ọka, olu Ọnịcha, olu Izii, olu Ezeagu, olu Nsuka, olu Owere, olu Asaba wdg.

Hudson (1980) na-ekwu na olu asụsụ malitere na Grik mgbe e nwere ọtụtụ olu dị iche iche e ji asụ klasikal Griis. Olu ndị a niile dịgbado iche n'ụdị mkpuruokwu ma n'ahiriokwu. Canochan na Iwuchukwu (1963) n'ime Ndimele (2016) na-eleba anya na mgbanwe a na-enwe n'asụsụ dij ka o di n'asụsụ o bula. Di ka ha siri choputa, n'Owere, a na-akpo *body* – “*ahụ*”,ebe a na-akpo otu okwu ahụ “*arụ*” n'Ọka, na-akpo ya “*ashụ*” n'Asaba, “*esu*” n'Aboh (akukụ Delta) na “*ehy*” n'Agbo.

N'ih i nke a ka Hornby (1974) ji ahụ ya dij ka ụdị asụsụ nwere ọtụtụ okwu e deputara n'usoro na mkpọtuta, otu ndi bi n'akukụ obodo ji akparita ụka. Ezeumudo (1985) na-akowa ya dij ka olu ndi ahụ digasi iche iche mba di iche iche ji asu otu ụdị asusụ. O gara n'ihu na-ekwu na o bughị otu olu ka e ji asu asusụ, kama na o bu olu ndi a ka e ji amata mba di iche iche. Anozie (1999) na-akpo ya olu asusụ ma na-akowa ya dij ka asusụ ndi ime obodo nke mkpọtuta okwu ya nwere ọtụtụ ndiiche n'okwu e deputara n'usoro nke ndi na-asu ya bikoro onu n'otu ogbe.

utoasusụ bu omumụ gbasara mkpuruokwu na iwu na-achikwa mmebe mkpuruokwu na mmekorita di n'etiti mkpuruokwu na ibe ya n'ahiriokwu.

Hartwell (1987) na-ekwu na utoasusụ bu usoro doro anya e si etinye mkpuruokwu nke asusụ n'ahiriokwu, iji nye nghota a choro. o na-ekwukwa na o bu alaka sayensị asusụ nke na-eleba anya na nkowa, nseke na mmebe usoro iwu nke asusụ. Neuleib n'ime Hartwell (1987) na-ekwu na utoasusụ bu usoro a haziri ahazi nke ndi nwe asusụ ahụ maara n'onwe ha.

Richards (2020) na-ekwu na utoasusụ bu usoro iwu a haziri ahazi e ji emebe ahiriokwu nke metutara aka n'omumụ nkejasusụ dij iche iche, tensi, nkebiokwu na nkebiahiri.

Site na nkowa Richard (2020), a ga-ahụ na utoasusụ metutara aka n'ihe niile gbasara asusụ dij ka ngwa nzirita ozi. o bu n'ih i nke a ka Hirai (2010) n'ime Richard (2020) ji ekwu na utoasusụ bu uzọ e si ahazi ahiriokwu ma si na ya mebe asusụ dij mma.

ufodu ndi odee hutakwara utoasusụ dij ka atutu nke a na-agbaso were emebe asusụ. Ndi di ka Gerot na Wignal (1994) na-ekwu na o bu atutu asusụ nke na-egosi usoro e si achikwa asusụ.

Scott (1999), n'uche nke ya na-ekwu na o bu nseke ahiriokwu nwere nghota. Ur (1991) na-ekwu na o bu mmebe mputara nke sitere na njiko mkpuruokwu dij iche iche.

Crystal (2004) bụ onye nyere nkọwa puru iche, o na-ekwu na utoasusu bu uzọ e si akowaputa mmetutaobi site n'usoro odidi asusu. Nkọwa Chomsky (1957) gbasara utoasusu puru iche. o na-ekwu na utoasusu bu amumamu zuru oke n'onwe ya n'enweghi ngwakonye amumamu nghota n'ime ya. o gara n'ihu na-akowa utoasusu di ka usoro iwu, ukpuru, na mmebere asusu.

Site na nkowa ndi odee ndi a, a ga-ahu na utoasusu metutara aka n'usoro mmebe okwu na ahirjokwu. o na-egosikwa usoro asusu nwere ike isi meputa nghota di adi.

A na-ahutakwa nnwoghari di ka mgbanwe odidi ahirjokwu n'emetughi aka na mputara ya. E newkwara ike site na nnwoghari mebe mkpuruokwu ndi ozo di iche iche. o bu ya mere Bolton (1982) ji ekwu na usoro utoasusu kennwoghari nke Chomsky mebere bu nke nwere iwu e ji emebe ahirjokwu ohu na o bughj maka itucha ahirjokwu di adi. o na-ekwukwa na o nwere iwu e ji agbanwe ahirjokwu ka o si n'otu udi banye n'udi ozo (si n'ahiri nkwe banye n'ahiri nju ma o bu site n'ahiri mfe banye n'ahiri mgbagwo). o bu nnwoghari na-eme ka mmekorita di n'etiti ahirjokwu ndi a doo anya.

E newkwara ike igbanwe otu akuku ahirjokwu site n'ibughari onodu isi ahiri, nnara na orite n'ahirjokwu. o dikwa mkpa ka a mata na mbughari na mgbanwe ndi a bu na ndoko omimi nke ahirjokwu ka o na-aputa ihe.

Udemmadu (2014) na-ahuta ndoko omimi di ka akuku utoasusu ebe a na-egosiputa ihe niile mere ka ekwurekwu nwee nghota zuru oke. Mbah na Mbah (2014) na-akowa ndoko omimi di ka ebe a na-egosiputa mkpuruokwu na mgbakwunye utoasusu mejuputara ahirjokwu na mbido ya.

Tomori (1977) na-ahu ya ka ndoko na nghota omimi nke ahirjokwu. Anagbogu, Mbah na Eme (2010) choputara na ndoko omimi bu akuku utoasusu ebe ihe niile na-eme ekwurekwu ka o nwee nghota na-aputacha ihe. N'ih ike a, a ga-asj na ndoko omimi bu akuku ahirjokwu zoro ezo, a naghj ahj ya anya kama o di n'uche tupu e kwuputa ya.

N'inye nkowa nnwoghari nke oma, Mbah na Mbah (2014) na-ekwu na nnwoghari gunyere ibughari okwu ma o bu mkpuruokwu site n'otu akuku ahirjokwu gaa n'akuku ozo. Nnwoghari nwere ike ibu iwepu ma o bu ibughari ihe di na ndoko omimi ahirjokwu ma mee ka o ghara iputa ihe ma o bu gaa n'akuku ozo oge a na-akpopta ahirjokwu ahj.

Ọ bụkwa mgbanwe gburugburu nke mere ka ihe ahụ nwee ọ̀nọ̀dụ ka mma ma ọ bụ baa uru nke ukwu (Emenanjo, 1978). Site na nkọwa ndị a, a ga-asị na nnwogharị bụ ụdị mgbanwe na-aputa na ndokọ omimi ahirịokwu nke metụtara aka n'usoro ndokọ na usoro nghota ahirịokwu.

Mwepu bụ ụdị nwoghari nke a na-ewepu ụfọdụ mpaghara nke ị na ndokokwu. Ndimele (1999) na-ahụta “mwepu” ị ka usoro e si ewepu mkpuruokwu ụfọdụ oge a na-enwe mgbanwe ma ọ bụ nnwogharị.

Mbah na Mbah (2014) na-ahụta ya ị ka mgbanwe n'utoasusu nke na-eme ka okwu ịbu na ndokọ omimi ahirịokwu puo, ma mee ka ọ ghara ịputa ihe na ndokọ elu ahirịokwu ahụ. Ha choputara ntimiwu mwepu site na mbugharị nnara na orite, na mwepu site n'oyiyi nke metụtara mkpọaha na ngwaa. Agbedo (2000) na-ahụta ya ị ka iwepu akuku ụfọdụ na ndokọ omimi. Anagbogu, Mbah na Eme (2010) na-ewebata mgbanwe ọ̀nọ̀dụ nnara na orite, ebe Agbedo (2000) na-agbakwunye nkebiahirị kenkọwa ị ka ihe so n'otu n'ime mwepu e nwere.

Nwala (2004) na Anagbogu na ndị ọzọ (2010) kwekoritara na mgbanwe ọ̀nọ̀dụ nnara na orite bụ nke metụtara mgbanwe n'ọ̀nọ̀dụ nnara na nnaputa.

Atụtu Nchọcha

Atụtu Ụtoasusu Kennwogharị bụ nke Chomsky weputara n'afọ 1957 site na mbiputa akwukwo nchọcha ya ọ kporo “Syntactic Structures” n'asusu Bekee. Atụtu a bụ usoro utoasusu nke gbasoro usoro utoasusu kenkebiokwu ma gaa n'ihu lebaa anya na mgbanwe ị iche iche na-adaputa n'asusu tupu a sọ ya. ọ bụ nke a mere e ji ahuta usoro utoasusu a ị ka nke na-arutu aka na mmetuta uburu na asusu. Nke a bụ n'ihu na ọ na-atu omimi ịji choputa ihe ndi gabigara mgbe uburu na-achighari asusu.

Tupu usoro atutu a aputa ihe, ahirịokwu na-enwe naani alaka abuo: ome na ihe o mere. Agbedo (2000) na-ekwu na usoro utoasusu kenkebiokwu ezughi oke n'ihu na o nweghi ike ikowa ihe ndi mebere ahirịokwu na ụdị ahirịokwu ọ bụ nke oma. Iji maa atụ, usoro utoasusu a enweghi ike ikwu na ahirịokwu bụ okwu ihu ma ọ bụ okwu azu.

Mbah (2006) mere ka a mata na nnwogharị na-akowa mmekorita ị n'etiti ogo ndokọ elu na ogo ndokọ omimi. Chomsky n'ime Ndimele (1999) na-ekwu na ịji nnwogharị akowa mmebere

ahiriokwu, na ahiriokwu ndi mkpuruokwu mebere ha eyiteghi, nwere ike isi n'otu ntala ma nwee nghota yitere onwe ha. Ntala ahiriokwu ndi yitere onwe ha na ndoko elu nwere ike isite n'ahiriokwu di iche iche.

Kolln na Funk (1998) na-ekwu na amumamu gbasara utosasu nwuuru oke oku site n'usoro utosasu kennwogharị. Ha na-ekwukwa na usoro utosasu a choro ikpughe ihe niile zoro ezo n'asusu site na ntucha ogo ndoko elu na ndoko omimi nke ahiriokwu. o bukwa atutu kacha mma e ji akowa ahiriokwu nke asusu n'ihi na o na-egosiputa ihe niile zoro ezo e ji mebe ahiriokwu ahụ.

Di ka Williams (1999) siri dee, Chomsky (1957) ji usoro utosasu kennwogharị wee dochie usoro utosasu kenkebiokwu n'ihi na o nweghi ike inye ezi nkowa gbasara asusu. Usoro utosasu kennwogharị n'oge mbu di mfe n'ikowa asusu, o nyekwaziri uzọ di iche iche e nwere ike isi ghota asusu. Ma di ka oge na-aga, o dighiji mfe etu e chere na o di. Nke a butekwara mputaraukwu na nkowa ahiriokwu. Chomsky (1965) gbalikwara n'ime atutu a ka o di mfe, o mere ka o buru atutu nsinuche nke mere ka o buwanye ibu ma hia nnukwu ahụ. Williams mere ka a mata na mbu niile Chomsky (1965) gbara enweghi nke nyere aka n'ibelata nsogbu atutu a n'ihi na o kweghi na o ga-ewepu ogo ndoko omimi ahiriokwu nke bu isi a huru kwaba okpu n'atutu usoro utosasu kennwogharị ma bukwara ihe bulitere nsogbu ya niile.

3.0: Ntucha Nchoputa

N'ebe a ka a ga-eleba anya kpom kwem n'udi mwepu di iche iche na-aputa n'olu Oka ma wekwara ezi omuma atu tulekorita ya na Igbo izugbe.

Mwepu bu udi nnwogharị nke na-ebute ndapu ufodu mkpuruokwu oge a na-achigharị asusu n'uburu. O bu udi nnwogharị na-adaputa n'utosasu nke na-eme ka okwu dibu na ndoko omimi nke ahiriokwu ghara iputa na ndoko elu nke ahiriokwu ahụ, site n'iwepu otu mkpuruokwu, nkebiokwu ma o bu otu mpaghara ahiriokwu. Ahiriokwu na-aputa n'udi otu mkpuruokwu ma o bu nkebiokwu ma na-eziputakwa nghota a choro.

udi mwepu anọ ndi a putara ihe n'olu Oka:

- Mwepu site na ntimiwu
- Mwepu site n'oyiyi
- Mwepu site na mbugharị nnara na orite
- Mwepu site n'onodu amaghi onye

A ga-ewezi ha otu otu.

Mwepu site na ntimiwu

Nke a metutara iwepu nnochiaha onye nke abuo. O nwere ike buru mkpoolu ma o bu ubara. N'ebe a, ihe di na ndoko omimi anaghi adi na ndoko elu mana mputura ya na-adaba n'iwu utosusu ma na-enyekwa nghota zuru oke. O bu naani ihe e mere n'ahirjokwu ahụ ga-aputa ihe na ndoko elu ya.

Omuma atu:

1a: Olu Oka: Unu gha-abia taata. (ndoko omimi)

Olu Izugbe: Unu ga-abia taa. (ndoko omimi)

1b: Olu Oka: Bjanu taata. (ndoko elu)

Olu Izugbe: Bjanu taa. (ndoko elu)

2a: Olu Oka: Unu gha-ehievu echi. (ndoko omimi)

Olu Izugbe: Unu ga-apu echi. (ndoko omimi)

2b: Olu Oka: Jevenu echi. (ndoko elu)

Olu Izugbe: Pupu echi. (ndoko elu)

N'omuma atu ndi a, a ga-achoputa na e wepuru nnochiaha ndi malitere ahirjokwu na ndoko omimi ma wepuka nnyemaka ngwaa na-eso ya iji mebe ntimiwu. E nwekwara mgbakwunye nsonaazu "nu" na ngwaa nke na-egosi na ntimiwu ndi a di n'ubara.

3a: Olu Oka: Nweke, shi nka a fuo. (ndoko omimi)

Olu Izugbe: Nweke, si ebe a puo. (ndoko omimi)

3b: Olu Oka: Fuo nka a. (ndoko elu)

Olu Izugbe: Pupo ebe a. (ndoko elu)

Mwepu site n'oyiyi

Mgbe nkebiokwu abụọ yitere onwe ha putara ugboro ugboro n'ahiriokwu, a na-ewepu nke kwesiri ekwesị iji mee ka kwunkwukwa ghara ibata n'ahiriokwu. E nwere ụdị mwepu site n'oyiyi abụọ, ha bụ:

- Oiyi nkebiokwu kemkpọaha
- Oiyi nkebiokwu kengwaa

Oiyi nkebiokwu kemkpọaha

Mgbe otu mkpọaha na-arụ ọrụ dī ka isi ahiri ma ọ bụ nnara, a na-ewepu ndi kpe azu na ha. A na-ewepu nkebiokwu kemkpọaha gbara nje n'ime ahiriokwu. A na-eme nke a iji belata kwunkwukwa.

Ọmuma atụ:

4a: Olu Ọka: Chinenye jèlù áfvjá góté ogođu, àkpà nà ákpukpo okpà. (ndokọ elu)

Olu Izugbe: Chinenye gara ahia zuta akwa, akpa na akpukpo ukwu. (ndokọ elu)

Na ndokọ omimi, ahiriokwu a bụ ahiriokwu anọ mana iji wepu kwunkwukwa, e wepuru nkebiokwu kemkpọaha ma dekota ha onu ha buru otu ahiriokwu.

Na ndokọ omimi, ahiriokwu a putara ahiriokwu ndi a n'olu Ọka:

4b: Chinenye jèlù áfvjá.

Chinenye gòtèlì ogođu.

Chinenye gòtèlì àkpà.

Chinenye gòtèlì ákpukpo okpà.

N'olu Izugbe, ọ ga-aputakwa ahiriokwu ndi a:

Chinenye gara ahia.

Chinenye zutara akwa.

Chinenye zutara akpa.

Chinenye zutara akpukpo ukwu.

5a: Olu Oka: Chinwendu wulu aru, tee ude, uli onu na otanjelè. (ndokọ elu)

Olu Izugbe: Chinwendu sara ahụ, tee ude, uri onu na otanjere. (ndoko elu)

Na ndoko omimi, ahirjokwu a bu ahirjokwu ano e deko onu. Lee ha n'olu Oka:

5b: Chinwendu wulu aru.

Chinwendu telu ude.

Chinwendu telu uli onu.

Chinwendu telu otanjere.

N'olu Izugbe, o ga-abukwa ahirjokwu ndi a:

Chinwendu sara ahụ.

Chinwendu tere ude.

Chinwendu tere uli onu

Chinwendu tere otanjere.

Oiyi nkebiokwu kengwaa

Mgbe e nwere mkpofa bu ahaukwu na ndoko elu, o na-egosi na e wepuru otu nkebiokwu kengwaa ma chikota ha onu ha buru otu ahirjokwu. Nke a na-aputakarị ihe n'ahirjokwu abuo ma o bu karja ha nhatanha.

Omuma atụ:

6a: Olu Oka: Obi na Ada vulu ivu. (ndoko elu)

Olu Izugbe: Obi na Ada buru ibu. (ndoko elu)

N'omuma atụ ndi a, a ga-ahụ na ahirjokwu a bu ahirjokwu abuo ha nhatanha e deko onu. Lee ndoko omimi ya n'olu Oka:

6b: Obi vulu ivu.

Ada vulu ivu.

Lekwa ndoko omimi ya n'olu Izugbe:

Obi buru ibu.

Ada buru ibu.

N'ahiriokwu ndi a, a ga-ahụ na e wepuru otu nkebiokwu kengwaa "buru ibu" nke mere ka ahiriokwu ndi ahụ buru otu ahiriokwu.

Lekwa omuma atụ ndi ozo:

7a: Olu Oka: Akụ nà ukwà fvu ifvé ólílí. (ndokọ elu)

Olu Izugbe: Akị na ukwa bụ ihe oriri. (ndokọ elu)

Lee ndokọ omimi ha n'olu Oka:

7b: Akụ fvu ifvé ólílí.

ukwa fvu ifvé ólílí.

Lekwa ha n'olu Izugbe:

Akị bụ ihe oriri.

ukwa bụ ihe oriri.

Mwepu site na mbughari nnara na orite

Mgbe a na-ebughari nnara na orite, a na-ewepu mbuozo di na ndokọ omimi ahiriokwu ahụ. Nke a na-aputakarị ihe mgbe "maka, banyere na gbasara" na-arụ oru ka mbuozo.

Omuma atụ:

8a: Olu Oka: Ó dèlì létà gbàsálu oyiá. (ndokọ omimi)

Olu Izugbe: O dere leta gbasara enyi ya. (ndokọ omimi)

8b: Olu Oka: Ó dèlì oyiá létà. (ndokọ elu)

Olu Izugbe: O deere enyi ya leta, (ndokọ elu)

9a: Olu Oka: E gòtèlì ìyèrì màkà àdìá (ndokọ omimi)

Olu Izugbe: A zutara iyeri maka ada ya (ndokọ omimi)

9b: Olu Oka: E gòtèlì àdìá ìyèrì (ndokọ elu)

Olu Izugbe: A zūtaara ada ya iyeri (ndokọ elu)

Mwepu site n'ọnọdụ amaghị onye

N'ebe a, a na-ewepu nnochiaha a maghị onye o bụ na ndokọ elu. Nnochiaha ahụ na "nwere" na-agakọ n'ahiriokwu n'olu Izugbe ebe ya na "nwelu" na-agakọ n'olu Oka.

Omuma atụ:

10a: Olu Oka: Ó nwèlù ákwù dū n'úbì. (ndokọ omimi)

Olu Izugbe: O nwere akwù dī n'ubi. (ndokọ omimi)

10b: Olu Oka: Akwù dū n'úbì. (ndokọ elu)

Olu Izugbe: Akwù dī n'ubi. (ndokọ elu)

11a: Olu Oka: Ó nwèlù nwókè bú nká à. (ndokọ omimi)

Olu Izugbe: O nwere nwoke bi ebe a. (ndokọ omimi)

11b: Olu Oka: Nwókè bú nká à. (ndokọ elu)

Olu Izugbe: Nwoke bi ebe a. (ndokọ elu)

4.0: Nchikọta Nchọputa na mmechi

N'ebe a ka a ga-achikọta ihe niile a chọputara na nchọcha ma tūnyekwa aro maka nchọcha a ga-eme n'odiniihu.

Nchikọta Nchọputa Nchọcha

Na nchikọta, nchọcha a nke isiokwu ya bụ "Mwepu n'olu Oka site n' Usoro Utoasusu Nnwogharị" abjala n'isi njedebe. Site na nchọcha a, a chọputara ụdị mwepu anọ n'olu Oka, ha bụ: mwepu site na ntimiiwu, mwepu site n'oyiyi, mwepu site na mbugharị nnara na orite na mwepu site n'ọnọdụ amaghị onye. Na mwepu site na ntimiiwu, a kọwara ma ziputa etu otu mkpuruokwu ma o bụ nkebiokwu si bụrụ ahiriokwu zuru ezu site n'iziputa ogo ndokọ omimi ya. E ziputakwara etu e si emebe ntimiiwu site n'iwepu mkpuruokwu ụfọdụ n'ahiriokwu. Mwepu ndị a anaghikwa ewepu nghota dī n'okwu. Na mwepu site n'oyiyi, a chọputara na o dī agba abuo, ha bụ: mwepu nkebiokwu kemkpoaha na mwepu nkebiokwu kengwaa. Na mwepu

nkebiokwu kemkpọaha, e ziputara ma kọwaa etu ọtutu ahiriokwu si buru naani otu ahiriokwu na ndoko elu site niwepu mkpọaha no n'isi ahiri. Etu a ka o dikwa na mwepu nkebiokwu kengwaa. A na-eme nke a iji wepu kwunkwukwa n'okwu. Na mwepu site na mbughari nnara na orite, e ziputara etu e si wepu mbuuzo di na ndoko omimi ahiriokwu nke mere ka orite nodu n'isi ahiri ma o bu n'etiti na ndoko elu. Mwepu site nonodu amaghi onye bukwa nke e ji ezi atu wee kowaputa. N'ebe a, e ziputara etu e si ewepu nnochiaha amaghi onye o bu na ndoko elu nke ahiriokwu. Mwepu a anaghikwa emetu nghota di n'okwu.

Mmechi

Nchocha a bu nke e mere iji gosiputa etu mwepu si aputa ihe n'olu Oka. O lebara anya na mwepu n'olu Oka site n'usoro Utoasusu Nnwoghari. Nchocha a gbaliri nituputa uzo di iche iche mwepu si aputa n'olu Oka ma ziputakwazia onodu ndoko omimi na ndoko elu nke dabeere na nnwoghari mwepu.

Na nchikota, nchocha a mejuputara ebumnobi ya nke bu iziputa udi mwepu di iche iche na adaputa n'olu Oka site nigbaso usoro utoasusu nnwoghari. A na-atukwazi aro ka ndi o namasị ime nchocha n'utoasusu Igbo, were usoro utoasusu nnwoghari nyochaa olu asusu di iche iche iji choputa uzo olu asusu ahu si puo iche n'olu asusu ndi ozo.

Edensibija

- Agbedo, C. U. (2000). *General Linguistics: An Introductory Reader*. Nsukka: ACE Resources Consult.
- Akabogu, C. H. (2019). Etu iji okwu Igbo asu asusu si egosi ebe onye si n' *Odezuruigbo*. Vol. 3 No 1. Agulu: Thinkers Publishers.
- Anagbogu, P.N., B.M. Mbah and C.A. Eme (2010). *Introduction to Linguistics*. Awka: Amaka Dreams.
- Anozie, C.C. (1999). *Lingwistiiki Sayensi Asusu*. Nsukka: Fulladu Publishing Company.
- Bolton, W. F. (1982). *A Living Language: The History and Structure of English*. Random House.
- Chomsky, N. (1957). *Syntactic Structures*. The Hague: Mouton.
- Chomsky, N. (1965). *Aspects of the Theory of Syntax*. Cambridge: MIT Press.
- Chomsky, N. (1975). *Reflections on Language*. New York: Pantheon.
- Crystal, D. (1971). *Linguistics*. Maryland: penguin Books Inc.

- Crystal, D. (2004). *The Language Revolution*. MA: Polity Press. Retrieved from <https://www.journals.equinoupub.com>.
- Emenanjo, E.N (1978). *Elements of Modern Igbo Grammar*. Ibadan: Oxford University Press.
- Ezeumudo, M. O. (1985). *Nchikọta Omumụ Asụsụ Igbo*. Onitsha: Kawuriz and Manilas Publishers.
- Fromkin, V, Rodman, R. and Hyams, N. (2011). *An Introduction to Language*. Wadsworth: Cengage Learning.
- Hartwell, P. (1987). Grammar, grammars and the teaching of Grammar. *A Sourcebook for Basic Writing Teachers*. New York: Random House.
- Hornby, A. S. (1974). *Oxford Advanced Learners Dictionary of Current English*. Oxford University Press.
- Hudson, R. A. (1980). *Sociolinguistics*. Oxford: Cambridge University Press.
- Kolln, M. and Funk. R. (1998). *Understanding English Grammar*. Allyn and Bacon.
- Mbah, B. M. & Mbah, E. E (2014). *Atụtụ Amụmamụ Asụsụ*. Enugu: University of Nigerian Press.
- Mbah, B. M. (2006). *GB Syntax: Theory and application to Igbo*. Enugu: St. Jon- Afam Publications.
- Ndimele, O. M. (1999). *A First Course on Morphology and Syntax*. Port Harcourt: Emhai Printing and Publishing.
- Nwala, M. A. (2004). *Introduction to Syntax: The Student's Guide*. Abakaliki: Wisdom Publishers limited.
- Ofoegbu, C. O. (2008). *Syntax: An Introductory text*. Enugu: Malchpag publishers.
- Ofomata, C. E. (2012). *Omenala na Odinala ndi Igbo*. Enugu: Format Publishers ltd.
- Ozo-Mekuri, N. (2016). *Convergence: English and Nigerian Languages. Festschrift for Munzali A. Jibril*. Port Harcourt: M & J Grand Orbit Communications ltd & Emlai Press.
- Prasad, T (2014). *A Course in Linguistics*. New Delhi: PHI Wearing publishers.
- Richard, N. (2020, Aug, 26). English Grammar: Discussions, Definitions, and Examples. Retrieved from <https://www.thoughtco.com/whatisgrammar-1690909>.
- Scott, T. (1999). *How to Teach Grammar*. England: Pearson Education.
- Seinde, A. (1985). *Literary Appreciation*. Ibadan: Onibonoje Press and Book Industry Nig.
- Tomori, S. H. (1977). *The Morphology and Syntax of Present-Day English*. Ibadan: Heinemann Educational Books.

- Udemmadu, T. (2014). Nkuzi Sintaks na Ngalaba Amumamu Igbo, Afrika na Eshia, Mahadum Nnamdi Azikiwe, Oka.
- Umeh, I. N. (2018). Mwepu n'Utoasusu Asusu Igbo in *Odezurigo. An International journal of Igbo, African and Asian Studies*. Vol.1. 107-119.
- Umeodinka, A. and Ugochukwu, C. (2016). Asusu Igbo di ka Ngwa Ahia in *Odezurigo. An International journal of Igbo, African and Asian Studies 1st edition*.
- Umeodinka, A. U. (2020). *Introduction to Contrastive Analysis*. Awka: Divine Press.
- Williams, J. D (1999). *The Teacher's Grammar Book*. Mahwah: Lawrence Erlbaum Associates, Publishers.

NGOSI OGE NDỊNAZU NA NDỊNIHU N'OLU IKWO

Dimebo, Ifunanya Nzubechukwu
Department of Languages/Linguistics
Alex-Ekwueme Federal University, Ndufu-Alike Ikwo
ifuuchigoo93@gmail.com

Na
Ugochukwu, Chinweude N.
Department of Igbo, African and Communication Studies
Nnamdi Azikiwe University, Awka.
cn.ugochukwu@ymail.com

Ụmị edemede

Asụsụ Igbo dị ka asụsụ mba ụwa nwere olumba dị iche iche ndị na-enye aka ikwalite ya. Olu Ikwo bụ otu n'ime olumba dị n'asụsụ Igbo nke tara akpụ ma na-agbagwojukwa ọtụtụ ndị Igbo anya. Ngosi oge bụ nkeji ngwaa dị mkpa n'utọasụsụ ma bụrụ nke kwesiri ka e leba anya na ya n'olundị Igbo ụfọdụ nwere ndịiche putara ihe dị ka olu Ikwo. O bụ ezie na e nweela ọtụtụ ihe e derela gbasara ngosi oge mana e nwekebeghi nke e derela n'olu Ikwo. O bụ nke a kpaliri mmụọ ọchọcha iji bagide edemede a. Ebumnobi nchọcha a bụ ikowa ngosi oge; igosi nziputa ngosi oge ndịnazu n'olu Ikwo; iziputa ngosi oge ndịnihu n'olu Ikwo tinyere igosi myiri na ndịiche dị n'etiti nke olu Ikwo na nke Igbo izugbe. Ọchọcha gbara mmadụ iri atọ ajujụ ọnu iji nweta ihe a chọrọ banyere edemede a. A gbasoro usoro nkowa wee ziputa ngwa nchọcha ma tuchaa ha. Ọchọcha chọputara na olu Ikwo nwere ngosi oge ndịnazu na ndịnihu mana nziputa ha dị iche na nke Igbo izugbe. Ọchọcha chikọtara edemede a ma weta ya n'isi njedebe.

1.0 Ndubanye

Asụsụ bụ otu ihe kacha pụta ihe na ndụ mmadụ. Ikwalite asụsụ dị ka igwe e ji ebugharị nzimozị n'ogogo dị iche iche bụ ihe mmadụ chọputara nke bakwaara ya ezigbo uru. Asụsụ bụ otu ihe e ji mara otu ndị. Naanị mmadụ na-asụ asụsụ ebe ụmụ anụmanụ ndị ọzọ na-eme ụnara n'ụdị dị iche iche. Ya mere, asụsụ bụ ndụ mba. Asụsụ malitere oge mmadụ malitere ndụ ya n'ikparịta ụka. Anagbogu, Mbah na Eme (2010:3) kwere, wee kwuo na site na mmalite mmadụ na asụsụ dij. Mmadụ ji asụsụ akparịta ụka ma na-ekwuputa obi ya, ezi ozi, akọ akuko, akowa ihe mere n'oge gara aga, nke na-eme ugbo a na nke ga-eme n'odinihu wdg. O nweghi obodo mmadụ bi na ya na-enweghi asụsụ n'agbanyeghi etu mmepe ditabere na obodo ahụ.

Asụsụ nwere ekwurunọonụ na ederede. Asụsụ ederede ji mkpuru abiiidii ewu fonim, mofim, mkpuruokwu, nkebiokwu, nkebiahiri na ahirjokwu ga.

Asụsụ Igbo bu otu n'ime asụsụ ato kacha puta ihe n'ala anyi bu Naijiria. O bu otu n'ime asụsụ so n'otu Benue-Congo nke di n'owuwa anyanwu Naijiria. O bu asụsụ udaolu nke nwere udaelu, udaala na udansuda di ka akara udaolu ya. Emenanjo (1991) kowara na Igbo bu asụsụ mbu nke ihe di ka mmadu nde iri abuo na-asu n'akuku Anambara niile, Imo, na akuku Bendel, Rivaas, Benue na Akwa Ibom. Agugu (2006) chikotara obodo ndi bi n'ala Igbo na steeti ndi a: Abia, Anambara, Ebonyi, Enugwu na Imo.

Nwaozuzu (2008) hutara steeti Ebonyi di ka ala Igbo mere o ji kerie olumba di iche iche di na ya oge o na-ekeri nke ndi Igbo. Di ka Nwaozuzu (2008) si kewaa olumba (oluasusu) Igbo, olu Ikwo dabara n'otu olundi o kporo 'North Eastern Group of Dialects' (NEGD) nke obodo ndi na-asu ya gunyere: Abakaliki, Izzi, Ezza, Ikwo, Ohaozara, Ezzamgbo, Uburu, Okposi dg. N'ala Naijiria, asusu Igbo so n'otu asusu nwere usoro, nwee otografi ma nwekwaa otutu ihe ederede na ya na asusu a nabatara nke a kporo Igbo izugbe n'agbanyeghi udi di ya na kwa otutu olumba di iche iche di na ya. Nwaozuzu (2008:4) dere na imu maka olumba Igbo malitere n'aka Koelle n'akwukwo ya bu "Polyglota Africana" e biputara na Sierra Leone n'afu 1854 bu ebe o kowara na e nwere otutu olumba mejuputara asusu Igbo n'agbanyeghi na e nwere nke anabatara bu Igbo izugbe. Olu Ikwo bu olumba di na steeti Ebonyi. Obodo ndi mejuputara Ikwo gunyere: Ndufu-Echera, Ndufu-Alike, Mgbabu, Ochokwu, Enyibichiri, Ameka, Agubia, Ndiofutu, Ndiaguazu wdg. Asusu ha bu Ikwo Igbo.

Ochocha horo ime nchocha n'olu Ikwo n'ihhi nnukwu ndiche di n'etiti ya na Igbo izugbe tinyere mmasi o nwere na ya di ka otu n'ime oluasusu Igbo. O bu ndiche ndi a mere o ji bagide ime nchocha a iji leba anya na ngosi oge na ngawanye wee gbaa n'anwu ka e si eziputa ha n'olu Ikwo na ka o si di iche n'Igbo izugbe bu nke nchoputa ndi e mere ga-enye aka ikwalite olu Ikwo na Igbo izugbe. Nzi oge (ngosi oge) bu nkeji ngwaa nke e ji eziputa oge doro anya ihe ji mee ebe ngawanye bukwa nkeji ngwaa e ji egosi oge edoghi anya ma o bu mgbatu oge. Ihe nke a gosiri bu na ngosi oge na ngawanye na-ekwu maka oge, o bukwa na ngwaa ka ha hibere isi. Ebe ngosi oge na-egosi oge doro anya, ngawanye na-egosi oge edoghi anya.

Nchocha a hibere isi n'utoasusu Igbo ma gbakwasu ukwu kpomkwem na ngwaa nke bu nkejiasusu putakarisi ihe n'asusu Igbo. A choru ileba anya n'otu nkeji ngwaa na-arutu aka n'ihe gbasara oge n'ahirjokwu. Nkeji ngwaa ahu bu ngosi oge. E kewara edemede a uzu ano. Nke mbu bu ndubanye iji kpobata oguu n'ihe a na-edede maka ya. Nke abuo bu ntuleghari agumagu. N'ebe a ka e lebara

anya n'ihe ndi okachamara derela gbasara isiokwu a. Nke ato bu ntucha nchoputa iji nyochaa ihe ndi metutara isiokwu ebe nke ikpeazu bu nchikota na mmechi.

1.1 Ntueghari Agumagu

Asusu

Asusu bu uda si mmadu nonu puta site na mmetuko njiakpo na ibe ya. Agbedo (2000) hutara asusu di ka "iwu sitere na omenaala nke na-achikwa udi mkparita uka, lingwistiks n'otu mpaghara ma o bu n'etiti otu ndi, ndi otu ihe jikoro onu". Anagbogu na ndi ozo (2010) kwuru na asusu bu usoro mmadu weputara iji na-ekwukorita echemeche ha, mmetuta obi ha na ochicho ha, site n'iji imeriime akara okwu e kwuru ekwu. Ha kwakwara na a na-amu asusu site na odimara onye o bula maara asu asusu o bula mutarala. Nke a gosiri na asusu abughi ebumputaawa di ka ufodu na-eche. Site na nkowa ha, o doro anya na e nwere odimara asusu di onye o bula maara asu asusu o bula n'ime, o bukwa etu a ka olumba onye ahụ di.

Ikekeonwu, Ezikeojiaku, Ubanj, Ugoji (1999:35) na-ekwu na "asusu o bula nwere udi di iche iche e si asuputa ya, site na mba di iche iche na-asu ya. Ha kwuru na etu onye Onicha si asu Igbo abuchaghi etu onye Nsuka si asu ya. Otu aka ahụ, Igbo onye Asaba ditu iche site na nke onye Abakaliki. Etu mba di iche iche a si asu Igbo bu olundi ma o bu olumba ha". Ha mere ka a ghota na o bu etu mba di iche iche si asu asusu ha ka a na-akpo olumba ma o bu olundi ha. Ya bu na ndiche na-adi n'etiti olumba di iche iche nyere aka mee olumba nke o bula ihe o bu kpomkwem. O bu n'ih i onodu nleghara anya nke olumba diga n'asusu Igbo ka Iloene (2010) jiri kwuo na mkpote n'ura a na-enwe ugbu a n'olumba asusu Igbo bu nke na-enye nnukwu aka. O bugh naani na o na-enye aka inweta ngwaoru nchocha kama ngwaoru iji mee ka asusu Igbo kwuru gidigbam. O bu omumu na nchocha ndi a na-eme ugbu a n'olumba ndi mejuputara asusu Igbo na-eme ka e nwee mmekorita n'etiti asusu Igbo na ihe a na-ekwu gbasara utosasusu izugbe. Ya mere, Iloene (2010) na-ekwu na mbagide abagidere ime nchocha n'olumba di iche iche mejuputara asusu Igbo na-enye aka ime ka asusu Igbo guzoro nke oma ma gbasaa kari ka o di na mbu.

Utoasusu

Utoasusu bu iwu niile jikoro asusu nke na-eme ka okwu e kwuru ekwu ma o bu nke e dere ede dabaa nke oma. Aha ozo a na-akpo ya bu grama. Ikekeonwu na ndi ozo (1999), kwara grama di ka nkowa na omumu iwu na-achi asusu. O metutara iwu na-achi ndoko, nkowa, njikwa, mkpopta na mkpurukwu na ndeba ha n'ebe ha dabara n'usoro ndi nwe asusu ahụ ma

marakwa ya nke oma. Ha gara n'ihu deputa ogbara atọ ha kwenyere grama nwere. Ha bụ: nnyocha iwu ndokọ mkpuruokwu, nkebiokwu na ahiriokwu. O bụ ya ka otutu mmadu maara di ka utasusu kpomkwem. Nke abuo bụ nnyocha uru mkpopta mkpuruokwu, nkebiokwu na ahiriokwu ebe nke ato bụ nnyocha iwu nghota mkpuruokwu, nkebiokwu na ahiriokwu.

Mkpuru asusu

Ume, Ugoji na Dike (1989) kwuru na mkpuru asusu n'onwe ya bụ irighiri okwu kachasi ntakiri ma nwee nghota n'asusu o bula. O bụ nke a kpatara na n'omumu Sayensi asusu, mkpuru asusu ka a na-elekwasị anya n'odi di utasusu. Ha kwewara na e nwere nkenudidi mkpuru asusu abuo: mkpuru asusu nkwurionwe/nnoronwe na mkpuru asusu ndabe. Ha kwara mkpuru asusu nkwurionwe/ nnoronwe di ka irighiri okwu o bula naanị ya na-akwuli nghota ya ezuo oke ma puta ihe. Mkpuru asusu o bula na-abu mkpuruokwu e nwere ike gaa na nkowaokwu choputa mputara ya, ha nwere ike ibu otu nkejiokwu ebe mkpuru asusu ndabe ma o bụ ntado bụ nke na-enweghi ike ikwuru naanị ya n'adabereghị n'irighiri okwu ozo. Mkpuru asusu ndabe bụ mkpuru asusu o bula a na-ahu na-eso ma na-emejuputa mkpuruokwu tupu nghota ya ezuo oke nke oma. Mkpuru asusu ntado niile bụ mgbakwanye, ha di udi ano site n'onodu ha n'okwu nke ha na ya na-aga: nganihu, nnonime, nnonetiti na nsonazu.

Mgbakwanye

Ume na ndi ozo (1989) na nkowa nke ha kwuru na mkpuru asusu ndabe niile bụ mgbakwanye. Na nkowa ha, ha mere ka a mata na nke a na-agbakwanye n'ihu okwu ozo bụ nganihu, nke nwere ike ibu naanị otu mgbochiume ma o bụ udaume burukwa otu nkejiokwu ma o bụ karija. E sikwa na ha enweta okwu ohuru nke dabara na otu abuo: nganihu nsirinweta na nganihu mgbanwe. Nke a na-agbakwanye n'ebe o bula n'abughi ihu, etiti ma o bụ azu okwu ahụ ka ha kporo nnonime. Nke a nwere ike ibu naanị otu mgbochiume, myiriudaume ma o bụ udaume di ka asusu siri di. Nke na-adi n'etiti okwu o bula o no na ya ka ha kporo nnonetiti. Ha kwara na o bụ e kee okwu o no na ya uzo abuo na nhatanha, a ga-ahu ya n'etiti okwu ahụ. O dikwa ka mgbakwanya ndi ozo n'udidi ha site na ibu otu mgbochiume, myiriudaume ma o bụ udaume naanị, ma o bukwanu otu nkejiokwu ma o bụ karija.

Ume na ndi ozo (1989) kwara na oru nsonazu gunyere ikowa ngwaa, igosi njikota di na ngwaa na mkpuruokwu na ihe ndi ozo di n'ahiriokwu. Ha kwenyere na e kere nsonazu uzo ato: nsonazu mgbanwe, nsonazu mgbatị na nsonazu nsirinweta. Ebe ha hutara na nsonazu mgbanwe na-adi n'udi ngwaa ma na-agbanwekwa nkejiasusu mkpuruokwu ma metuta udaolu

mkpuruokwu ahụ, nsonazụ mgbatị na-agbatị nghọta okwu e tinyere na ya mana ha anaghi agbanwe nkejiasusụ okwu ndị ahụ nọ na ya. Ya bụ, ọ naghị agbanwe ngosi oge, ngawanye ma ọ bụ muudu okwu ma ọ bụrụ na mkpuruokwu ahụ bụ ngwaa, ha na-akọwaputa mputara dị iche iche dị ka icheputa ihe, ime ihe, imalite ihe dg. Ha kwuru na nsonazụ nsirinweta dij ka nsiriweta nganihu bụ nsirinweta nkejiasusụ ndi dij ka mkpọaha na aha. Nkọwa nsonazụ gosiri na emem nchọcha a dabeere nke ukwu na ya.

Usoro okwu

Usoro okwu bụ aha a na-akpọ amụmamụ iwu na-ekwu maka etu e si edokọ mkpuruokwu iji mebe ahiriokwu” (Finch, 2000:77). Finch kọwara usoro okwu dij ka idebe mkpuruokwu n’usoro. O na-ekwu na ọ bughị etu masiri onye ka ọ ga-esi dokọ ahiriokwu, n’ihi na ideghari usoro nhazi usoro okwu bụ ideghari nghota dij na ya. Ihe kpatara ndighari ya bụ maka na mpaghara ahiriokwu nwere mmetuta ya na ndi ozo na-enwe n’ahiriokwu ha nọ na ya.

Ngosi oge

Okonkwo (1974:29), kwuru na isi ihe e ji ewu ngosi oge n’asusụ Igbo bụ isi ngwaa. O bụ n’isingwaa ka a na-agbakwunye nganihu ma ọ bụ nsonazụ dij ka iwu ndakorita ụdaume si dij. Ya bụ na a ga-enwe ndakorita n’etiti ha. Okonkwo na-ekwusi ike na ọ bụ site na ngwaa ka e si enweta ngosi oge na ọ bụ kwa mgbakwunye dij na ngwaa ka e ji amata ụdij ngosi oge ọ bụ. Ya bụ ma ọ bụ ngosi oge ndiugbua, ndinazụ ma ọ bụ ndinihu. Ozo, o kwenyere na ngosi oge ndiugbu a nwere ngawanye ya dij ka otu n’ime nkebi ya. Osuagwu na ndi ozo (1978:8) hutara ngosi oge dij ka okwu mbite site n’asusụ Bekee nke etinyere n’asusụ Igbo dij ka otu n’ime mkpuruokwu ya. Ngosi oge n’anya nke Osuagwu na ndi ozo bu nkeji utoasusụ nke na-egosi oge ihe mere/jiri mee. Ha jikwa nke Bekee tunyere nke Igbo wee na-ekwu na etu esi eziputa ngosi oge na Bekee kariri ka e si eme ya n’Igbo.

Comrie (1985:9) n’okwu nke ya kowara ngosi oge dij ka nkeji dabara n’utoasusụ nke e ji oge akowa. Ihe ọ na-ekwu bụ na asusụ dij iche iche nwere ụzọ dij iche iche ha si eziputa oge ha dij iche iche- ihe ndi a bụ ngosi oge ha. Dij ka Comrie siri kwuo, otutu asusụ nwekariri ụzọ awa ha si eziputa ngosi oge ha ndi dabara n’etiti ngosi oge ndinazụ na ngosi oge ndiugbua- dij ka asusụ Bekee ma ọ bụ n’agbata ngosi oge ndinihu na ngosi oge abughị ndinihu. Ezemudo (1985:48) si na ngosi oge bụ mkpuruokwu e ji eziputa oge doro anya n’asusụ. O na-egosi oge ihe mere ma ọ bụ oge emere ihe. Oge mmeeme na-eme, mere ma ọ bụ ga-eme bụ ihe ndi ọ rufuru aka. Nke a gosiri na e nwere ngosi oge ndiugbua, ndinazụ na ndinihu.

Ikekeonwu na ndi ozo (1999:152) n'aka nke ha kwuru na ngosi oge na-enye aka imata oge mmereme ma o bu ihe a na-ekwu maka ya mere site n'udi mgbakwunye agbakwunyere ya. N'uche ha, udi ngosi oge bu: ngosi oge ndinazu, ngosi oge ndinihu na ngosi oge ngaraadi. Ha kwuru na ngosi oge na-enyere okwu aka imata oge ihe a na-ekwu mere. Umeh na ndi ozo kwukwara otu ihe ahụ na ngosi oge na-egosi oge site na mgbanwe isingwaa. Mgbanwe ndi a di ka ha kwuru mere ngwa ga-eji rutu aka n'oge kpomkwem mmereme mere. Ha nyere udi ngosi oge ato ndi a: ngosi oge ndinazu, ngosi oge ndinazu ngawanye na ngosi oge ndinihu. Baldeh (2001:46) kwuru na oge a na-ekwu maka ngosi oge ngwaa, na a na-ekwu maka oge ihe jiri mee. O kwukwara na oge ihe jiri mee nwere ike ibu ugbua, oge gara aga ma o bu odinihu. Ozo, na oge ndi a niile ka o kewara iji nweta ngosi oge ndiugbua mmecha, ngosi oge ndinazu mmecha na ngosi oge ndinihu mmecha.

Gasby (2001:1487) kwuru na ngosi oge bu otu n'ime udid ngwaa nke na-egosi oge, iga n'ihu ma o bu mmecha ihe ahụ / di ka ngwaa si gosiputa ya. Nke a gosiri na ngosi oge na-ekwu maka oge, oge a na-ekwukwa nwere ike buru ugbua, ndinazu ma o bu ndinihu. Oge a ka a na-egosiputa site na mgbanwe isingwaa.

Ifejirika (2002:30) kwuru na mkpuruokwu a bu ngosi oge na-ekwu naani maka ngwaa, e jikwa ya egosi mgbanwe ngwaa nke isi sekpụ ntị ya bu igosi oge ihe na-eme, oge o mere na oge o ga-eme. Ya mere, a ga-enweriri oge ugbu a, oge gara aga na oge di n'ihu. O bu ya mere asusu di iche iche ji agbadokari ukwu na nke a di ka asusu Bekee.

Ozo, Ibe (2003:197) n'uche ya kwuru na ngosi oge di na ngwaa na-egosi oge e ji mee ihe; ugbu a, mgbe gara aga ma o bu odinihu. Nke a na-egosi na ngosi oge na-arutu aka n'oge doru anya ihe ji mee ma o bu e ji mee ihe. Ngoesi (2004:80) si na ngosi oge di ka nkeji utasusu bu na ngwaa ka o di. O na-egosi oge a na-aruga aka kpomkwem. N'akuku nke Ngoesi, ngosi oge n'asusu Igbo nwere udid ndi a: ngosi oge ndiugbua, ngosi oge ndinazu, ngosi oge ndinazu ngawanye, ngosi oge ndinihu na ngosi oge ndinihu ngawanye. O tinyere na udid ngosi oge ndi a nwere ike i bu nkwe ma o bu nju n'ahirjokwu.

Okoye (2004:160) n'uche ya kwuru na "ngosi oge bu otu n'ime nkeji utasusu na-ekwu naani maka ngwaa na kwa oge ihe ji mee. Okoye deputara udi ngosi oge ise ndi a: ngosi oge ndiugbua, ngosi oge ndinihu, ngosi oge ndinazu, ngosi oge ndinazu ngawanye na ngosi oge ndiugbua ngawanye. Emenor na Osinomumu (2005:73) kwuru na ngosi oge na-egosi oge ihe jiri mee site na mgbanwe nke isingwaa. Nke mere o jiri di mfe ngwaa iruga aka n'oge kpomkwem ihe ji mee ma o bu oge o ga-eme n'odinihu. N'uche ha, naani udid ngosi oge ato

ka enwere n'asụsụ Igbo, ha bụ: ngosi oge ndịnaazụ, ngosi oge ndịnazụ ngawanye na ngosi oge ndịnihu.

Saeed (2007:124) n'uche nke ya na-akọwa na ngosi oge na-enyere okwu aka iji mata oge e kwuru na ihe mere. Nke a putara na ọ bụrụ na okwu na-ekwu okwu tupu ihe a na-ekwu maka ya emee, ọ ga-eji ngosi oge ndịnihu, ọ bụrụ na ọ bụ oge ihe na-eme, ọ jiri ngosi oge ndiugbua, ọ bụrụkwana mgbe ihe ahụ mechara, ọ ga-eji ngosi oge ndịnazụ. Finegan (2008:191) hụtarara na mputara ngosi oge na-emetuta ahiriokwu ahụ niile maka na ụdị ngosi oge ngwaa nọ na ya bụ ya ka eji amata oge a na-arugara aka na nkebiahiri niile dị n'ime ahiriokwu ahụ. Nke a gosiri na ngosi oge nwere mputara n'ụtoasụsụ na nghotaokwu, ebe nghota ndi a niile nwere oge ha na-arugara aka.

N'usoro a ka Crystal (2008:479) jiri kwuo na "ngosi oge bụ nkeji e ji akwaputa ngwaa (ya na ngawanye na muud) nke na-egosiputa oge ihe a na-ekwu jiri mee". O kere oge ahụ ụzọ atọ: ndiugbua, ndịnazụ na ndinihu. Obiesie (2010:34) kwuru na ngosi oge na-arugara oge doro anya aka ma kerie ngosi oge n'uzo ndi a: ngosi oge ndiugbua, ngosi oge ndịnazụ, ngosi oge ngaraadi na ngosi oge ndinihu. O ji olumba Ogbunike wee deputa ima atụ ya.

N'iga n'ihu, Tallerman (2011:41) kwusiri ike na ngosi oge na ngawanye bụ nkeji mmebe okwu-usoro okwu kacha pụta ihe metutara ngwaa. Tallerman kwukwara na esite n'uzo mmebe okwu na usoro okwu kowaa ya, ngwaa di n'asusụ Bekee nwere naani ụdị ngosi oge abuo, ndi bu: ngosi oge ndiugbua na ngosi oge ndinazu. N'uche ya, e ji mgbakwunye mkpuru asusụ 's' a na-etinye n'azu ngwaa eziputa ngosi oge ndiugbua n'asusụ Bekee n'agbanyeghi na nke a na-eme naani na mkpoolu pesin nke atọ. E ji mkpuru asusụ 'ed' a na-etinye n'azu ngwaa eziputa ngosi oge ndinazu. O na-akowa na ọ bụ naani mkpuru asusụ 's' na 'ed' bụ ihe ndi e ji egosi ngosi oge n'asusụ Bekee n'agbanyeghi na mkpuru asusụ 's' na-arụ ụzọ oru abuo. Nke mezuru ya abuo gosiri na 's' na-egosi ngosi oge ndiugbua na ngawanye mma ahụ.

Ifeka (2011:47) kwenyeere Ezemudo (1985:48) site n'isi na ngosi oge bụ onodu ngwaa na-anọ iji rutu aka n'oge ihe ji me. N'uche ya, ụdị ngosi oge anọ di, ha gunyere: ngosi oge ndiugbua, ndinazu, ndinihu na ngosi oge ndinazu mmecha. Nkwa ya gosiri na ngosi oge na-ekwu maka oge doro anya nke putara ihe n'udidi anọ ndi ọ deputara. Di ka Onuorah (2012:233), ngosi oge bụ otu n'ime nkeji utoasusụ nke di na ngwaa oru ya bụ igosi oge kpomkwem ihe ji mee. N'uche ya, ọ bụ onodu ngwaa na ka ngwaa di ka e ji amata mputara ahiriokwu. Di ka o si metuta okwu a kpụ n'onu, Okafor na Ewelukwa (2012:213) kwuru na ngosi oge bụ nkeji utoasusụ nke a na-ahụ na ngwaa, ngosi oge di ka nkeji utoasusụ Igbo na-aguko oge ihe jiri mee. O nwere ike igosi

ihe na-eme ugbu a, nke ga-eme na nke merela oge gara aga. N'aka nke ha, naanị ngosi oge atọ ka e nwere: ngosi oge ndiugbua, ngosi oge ndinazu na ngosi oge ndinihu. Ha gara n'ihu kwuo na ngosi oge ndi a ka nwere umu ha ndi gunyere: Na ngosi oge ndiugbua, e nwere: ngosi oge ndiugbua mfe, ngosi oge ndiugbua ngawanye na ngosi oge ngawanye. Na ngosi oge ndinazu, e nwere: ngosi oge ndinazu ngawanye ebe na ngosi oge ndinihu e nwee, ngosi oge ndinihu mfe, ngosi oge ndinihu ngawanye na ngosi oge ndinihu mmecha. Nwafor (2013:17) kwara na ngosi oge bu onodu ngwaa na-ewere iji gosi oge doro anya ihe na-eme, ma o mechara ma o bu na o mechaghi.

Na nchikota, ochocha hutara ngosi oge di ka udi ngwaa/ nkeji ngwaa na-ekwu maka oge kpomkwem ihe jiri mee.

Nchikota ntuleghari agumagu e mere gosiri n'uzo doro anya na ngosi oge bu otu n'ime nkeji utoasusu di na ngwaa nke e ji egosi oge ihe mere kpomkwem ma o bu onodu nke e si na ngwaa egosiputa. E meturu aka n'udi ngosi oge putara ihe n'akwukwo agumagu di ka ndi okaasusu di iche iche siri kowaputa. Ntuleghari e mere gosikwara na o nwekebeghi nchocha e mere gbasara ngosi oge n'olundi Ikwo. Ya mere, o di mkpa ka e mee nchocha n'isiokwu a iji nweta usa ganye aka n'ikwalite asusu Igbo na kwa iziputa ima mma nke olundi Ikwo.

1.2 Ngosi oge Ndinazu na Ndinihu N'Olu Ikwo

Site na ntuleghari agumagu e mere, ngosi oge bu nkeji utoasusu na-arutu aka n'ihe gbasara oge ma burukwa nke e si na ngwaa eziputa. O bu nkeji ngwaa putara ihe nke na-ekwu maka oge ihe jiri me kpomkwem ma o bu nke nwere oge doro anya o na-arugara aka ihe jiri mee. Ngosi oge bu nkejiasusu nta nke na-aputa ihe site na mgbakwunye di iche iche a na-ahu na ngwaa. Nke a gosiri na isi sekpu nti na ngosi oge bu oge ihe jiri me ma o bu oge ihe mere nke e si na ngwaa amata ma o bu eziputa. O buru na e nweghi oge a hutara na ngwaa bu di ka o si kwesi ihe ji me, i mara na o bughu ngosi oge. Di ka aha ya si di, a juu; ginu ka i na-eme? O ga-aza si, ana m egosi oge ma o bu eziputa oge. O bu nke a nyere ya aha a bu ngosi oge ma o bu nzi oge.

Asusu di iche iche nwere etu ha si eziputa ihe gbasara oge na udi ya di iche iche di ka utoasusu izugbe siri kowa. Olu Ikwo n'aka nke ya nwere ka o si egosi udi ngosi oge ndinazu na ndinihu bu nke nchocha a gbakwasiri ukwu na ya.

1.3 Ngosi oge ndinazu n'olu Ikwo

Ngosi oge ndịnazụ bụ ụdị ngosi oge na-egosi ihe mere n'oge gara aga. Ọ bụ 'rv' (mgbochiume 'r' na otu ụdaume) ka e ji ezipụta ya n'Igbo izugbe tinyere ụdaume dị n'isingwaa.

N'olu Ikwo, ọ bụkwa 'rv' (ya bụ mgbochiume 'r' na otu ụdaume) 'ru/rv' ka e ji ezipụta ya. A na-agbaso iwu ndakọrịta ụdaume eme nke a. A ga-agbakwūnye nsonazụ "ru" ma ọ bụrụ na ụdaume dị n'isingwaa sitere n'otu "E" (ụdaaro) ma gbakwūnye nsonazụ "rv" ma ọ bụrụ na ụdaume dị n'isingwaa sitere n'otu "A" (udamfe).

Ịma atụ (1):

	Igbo Izugbe	Olu Ikwo
i.	Unu gbàrà ọsò.	Ụnụ gbàrù ọsò.
ii.	O zùrù ohi.	O zhìrù iphùrà.
iii.	Chinedu tàrà atụ.	Chinedu tàrù ètsù.
iv.	Kosara bèrè akwa.	Kosara ràrù èkwà

1.4 Ntulekọrịta ngosi oge ndịnazụ n'olu Ikwo na Igbo Izugbe

Myiri

a. N'izipụta ngosi oge ndịnazụ, ha abụọ na-eji "-rv".

Ịma atụ (2):

	Igbo Izugbe	Ikwo
i.	O zùrù ohi.	O zhìrù iphùrà.
ii.	Unu gbàrà ọsò.	Ụnụ gbàrù ọsò..

b. Ha abụọ ji iwu ndakọrịta ụdaume arụ ọrụ. Nke a bụ ezie n'ihi na site na nchọpụta a ka a huru na ụdaume a na-eji eziputa ngosi oge ndịnazụ na nke dị n'isingwaa ga-adakọrịtarị. Ya bụ na ha abụọ ga-esiteriri n'otu òtù ụdaume.

Ch. Olu Ikwo na Igbo izugbe nwechara ụzọ doró anya ha si eziputa ngosi

oge ndịnazụ n'otu n'otu dị ka ọ dị n'ima atụ ndị e nyegasiri.

Ndiche

Site n'omuma atụ dị na (2), ndiche dị n'etiti nziputa ngosi oge ndinazu n'olu Ikwo na Igbo Izugbe bụ; n'Igbo izugbe, a na-agbakwunye 'rv' n'isingwaa iji ziputa ngosi oge ndinazu; 'v' ahụ ga-aburiri ụdaume dị n'isingwaa dị ka:

Ima atụ (3):

i. O zùrù ohi.

ii. Unu gbàrà ọsò.

iii. Kọsara bèrè akwa.dg

Mana, a bịa n'olu Ikwo ọ dighi etu ahụ n'agbanyeghi na ọ bụ 'rv' ka ọ bụ mana 'v' abughị ụdaume dị n'isingwaa kpomkwem dị ka ọ dị n'Igbo Izugbe, kama 'v' ahụ ga-abụ dị ka òtù ụdaume; ụdaume dị n'isingwaa siri pụta. Nke a ga-agbasoriri iwu ndakorita ụdaume.

Ima atụ (4):

i) Unu gbàrà ọsò.

ii) O zhìrù iphùrà.

iii) Kọsara ràrù èkwà. dg

Ya bụ 'rv' e ji egosiputa ngosi oge ndinazu dabeere n'iwu ndakorita ụdaume wee na-arụ ọrụ ya n'olu Ikwo.

1.5 Ngosi oge ndinihu n'olu Ikwo

N'olu Ikwo, ngosi oge ndinihu bụ otu n'ime ụdị ngosi oge kacha pụta ihe. N'ebe a, a ga-akọwa ma ziputa ya. Ụdị ngosi oge a na-egosi mmereme ga-eme n'odinihu. E ji nnyemakangwaa 'ga' egosiputa ya site n'iji akara uhie dekoọ ya na mmekangwaa n'Igbo izugbe mana n'olu Ikwo, a na-agbakwunye nganihu "a/e" n'isingwaa dị ka iwu ndakorita ụdaume si dị ma ọ bụrụ na isiahiri bụ aha mmadụ ma ọ bụ ụbara nnochiaha niile mana ọ bụrụ na isiahiri bụ mkpọlu nnochiaha onye nke atọ na onye nke abụọ, a na-agbatị ụdaume dị na nnochiaha ahụ. Mgbatị a dabara iji nwee ụdaala dị na "gà" nke na-adighi n'olu Ikwo dị ka ọ dị n'Igbo izugbe ebe ụdaume dị n'isingwaa ga-ebu akara ụdaelu n'olu Ikwo.

Ima atụ (5):

	Igbo Izugbe	Olu Ikwo
i.	Ọ gà-àgba egwū.	Oò te egvù.
ii.	Chinwe gà-èsi nrī.	Chinwe eshi nrī.
iii.	Ha gà-àgba ọsō.	Ẹphè àgba ọsō.
iv.	Amaka gà-àpụ ezī.	Amaka àluphu etezhì.

1.6 Ntùlekọrịta ngosi oge ndịnihu n'olu Ikwo na Igbo Izugbe

Myiri

- i) Olundị Ikwo na Igbo Izugbe nwere usoro doro anya ha si ezipụta ngosi oge ndịnihu. Site n'ịma atụ ndị e nyere, o gosiri na nke ọ bụla nwere ụzọ ha si ezipụta ngosi oge ndịnihu.

Ndịiche

Site n'omuma atụ dị na (5), ndịiche dị n'etiti nzipụta ngosi oge ndịnihu n'olu Ikwo na Igbo izugbe bụ:

- i. N'Igbo izugbe, a na-eji nnyemakangwaa “ga-” were ezipụta ngosi oge ndịnihu site n'iji akara uhie dekoọ ya na mmekangwaa ọnụ.

Ịma atụ (6):

a. Ọ gà-àgba egwù.

b. Chinwe gà-èsi nrī.

A ga-ejiri akara uhie dekoọ “gà” na mmekangwaa ọnụ iji zipụta ngosi oge ndịnihu n'Igbo izugbe mana a bịa n'olu Ikwo, ha abughị otu ihe. A naghị eji “gà” egosi ngosi oge ndịnihu n'olu Ikwo kama ihe e nwere bụ mgbatị dị ka a kọwarala n'omumaatụ (5).

- ii. N'Igbo izugbe ngwaa na-ezipụta ngosi oge ndịnihu na-enupu isi n'iwu ndakọrịta ụdaume ebe nke olu Ikwo na-erube isi n'iwu ndakọrịta ụdaume dị ka ọ dị na ịma atụ (5).

Igbo Izugbe

Olu Ikwo

1.7 Nchịkọta

Nchọcha a lebara anya na Ngosi oge Ndịnazụ na Ngosi oge Ndịnihu N'Olu Ikwo. Edemede a malitere site n'ileba anya n'asụsụ na olumba iji mata ma olu Ikwo ọ bụ otu n'ime olu di n'asụsụ Igbo. Anyị chọputara na olu Ikwo bụ otu n'ime olumba di n'asụsụ Igbo wee si ebe ahụ leba anya n'otu nkeji ngwaa di mkpa bụ ngosi oge. Ngosi oge bụ nkeji ngwaa na-ekwu maka oge doro anya ihe mere ma ọ bụ ihe ji mee. Ọ bụ na ngwaa ka ngosi oge na-adabere were arụ ọrụ ya. Na nkeji nke mbụ, anyị gosiputara mgbakwasa isiokwu, nkeji nke abụọ kọwara ọkpurụkpụ okwu di mkpa n'isiokwu nchọcha; a tuleri ihe e derela gbasara isiokwu wee chọputa na olu Ikwo nwere ngosi oge ndịnihu na ngosi oge ndịnazụ, na nkebi nke anọ ka a tuchara nchọcha wee chọputa ụzọ e si eziputa ngosi oge ndịnazụ na ngosi oge ndịnihu n'olu Ikwo ma gosi myiri na ndịiche di n'etiti nziputa ha na nke Igbo Izugbe. Ya mere, edemede a gosiri n'ezie na olu Ikwo nwere ngosi oge ndịnazụ na ngosi oge ndịnihu nke doro anya nke ọma.

Mmechi

Na mmechi, n'agbanyeghi na asụsụ Igbo nwere nkeji ngwaa di iche iche di ka muudu, ngawanye dg mana ngosi oge kacha ekwu maka oge doro anya. Ọ bụ eziokwu na ngosi oge nwere ụdi di iche iche mana ngosi oge ndịnazụ na ngosi oge ndịnihu bụ ndi putara ihe n'edemede a. Ọ di mkpa ka a gaa n'ihu nyochaa ngosi oge site n'igbado ukwu n'olumba ndi ọzọ digasi n'asụsụ Igbo iji wulite asụsụ izugbe. Ya mere a na-arịọ ndi ọkachamara ka ha leba ya anya maka na ọ bụ olumba di iche iche mejuputara asụsụ na-enye aka iwulite onodu asụsụ ahụ.

Edensibia

- Agbedo, O. (2000). *Grammatical Structure*. Enugu: New Age.
- Anagbogu, P. N., Mbah, B. M. and Eme, C.A. (2010). *An Introduction to Linguistics*. Awka: Amaka Dreams.
- Baldeh, F. (2001). *The Students Companion to Good English: An Encyclopedia of English Grammar and Correct Usage*. Nimo: Rex Charles and Patrick Publishers.

- Comrie, B. (1985). *Tense*. Cambridge: Cambridge University Press.
- Crystal, D. (2008). *A Dictionary of Linguistics and Phonetics* (6th ed.). Malden: Blackwell.
- Emenanjo, E.N. (1991). *Nchikota Asusu na Utoasusu Igbo maka Ule Siniò Sekondiri*. Nkpor: Optimal Press.
- Emenor, A. O. na Osinonmumu, E.C. (2005). *Ntughe Gramma na Mofoloji di Elu*. Onitsha: Neut Gen Computer.
- Ezeumudo, R. A. (1985). *Nchikota Omumu Asusu Igbo*. Onitsha: Kawuriz and Manilas Publishers.
- Finch, G. (2000). *Palgrave Key Concepts, Linguistics Terms and Concepts*: Palgrave Key Concepts.
- Finegan, M. (2008). *Language: Its Structure and Use*. Michael Rosenberg Publishers.
- Gasby, A. (2001). *London Dictionary of Contemporary English*. (3rd ed.) London: Longman.
- Ibeh, F. (2003). *Complete English Course for Senior Secondary School*. Onitsha: Africana First Publishers.
- Ifejirirka, E. E. (2002). *The English Language Today: Contents and Methods Vol. II*. Onitsha: West and Solomon Publishers.
- Ifeka, O. (2011). *Mpanaka Asusu Igbo maka Amumanu Asusu Igbo maka Ule Siniò Sekondiri*. Onitsha: Optimal Press.
- Ikekeonwu, C., Ezikeojiaku, P., Ubani, A., and Ugoji, J. (1999). *Fonoloji na Grama Igbo*. Ibadan: University Press.
- Iloene, M. I. (2010). *The Morphology of imperative and perfective verb forms in Ibibo A Northern/Waawa Igbo (WI) Dialect*. LiCCOSEC vol. 13 Research Institute for world Language Osaka University, Japan.
- Ngoesi, M. C. (2004). *Nchikota Ihe Omumu nke Asusu Igbo maka Ule Siniò Sekondiri*. Perfect Image.
- Nwafor, S. A. (2013). *Tense and Aspect in Nawfia Dialect of Igbo*. Unpublished M. A Seminar Paper, Faculty of Arts Nnamdi Azikiwe University, Awka.
- Nwaozuzu, G. I. (2008). *Dialects of Igbo Language*. Nsukka: University of Nigeria Press Ltd
- Obiesie, N. (2010). *Tense and Aspect in Ogbunike*. Unpublished M.A Project. Department of Igbo, African and Asian Studies, Nnamdi Azikiwe University, Awka.
- Okafor, C. and Ewelukwa, U. (2012). *Nhazi Asusu Igbo maka Ule Siniò Sekondiri na Koleji*. Onitsha: AC Global Publishers.
- Okonkwo, M. N. (1974). *A Complete Course in Igbo Grammar*. Lagos: Macmillan.
- Okoye, L. (2004) *Ntuziaka maka Udaasusu Utoasusu na Omenala Igbo*. Enugu: Chelys Publishers.
- Onuorah, J. C. (2012). *Igbo maka Sekondiri Ukwu*. Onitsha: Patonic Printers and Publishers.

Osuagwu et al (1978). *Asụsụ Igbo maka Ndi Afọ nke Atọ na Koleji a na-azụ Ndi Nkuzi*. Lagos: Thomas Nelson.

Saeed, I. J. (2007). *Semantics*. Malden: Blackwell Publishers.

Tallerman, M. (2011). *Understanding Syntax*. (3rd ed.) London: Hodder Education.

Ume, I. A. O, Ugoji, J.U., Dike, G.A. (1989). *Ụmị Nkọwa Ụtọasụsụ Igbo*. Onitsha: Kawuriz & Manilas Publishers (Nig.). Ltd.

Ọmụmụ Asụsụ Igbo ka Ọ dị Taa n'Ụlọ Akwụkwọ digasị na Steeti Enugwu, Naijiria

Si n' Aka

Christian E. C. Ogwudile

Ngalaba Amụmamụ Igbo, Afrika na Nzikoritaosi

Mahadum Nnamdi Azikiwe, Oka

08037468693

cec.ogwudile@unizik.edu.ng

Ụmị edemede

Isiokwu nchọcha a bụ ọmụmụ asụsụ Igbo ka ọ dị taa n'ụlọ akwụkwọ digasị na Steeti Enugwu, Naijiria. Ebumnobi nchọcha a bụ ile anya mara ihe a ga-eme ka onodu ọmụmụ asụsụ Igbo gbanwee n'otutu ụlọ akwụkwọ dị na Steeti ahụ, ma nwee ike ikwuru chim dị ka ogbo ya ndi ozo dị ka Awusa na Yoruba. Ozo bụ imata ihe na-ebute odida nye ya bụ asụsụ n'ụlọ akwụkwọ ndi a. Atutu a gbasoro mee nchọcha a bụ atutu njirime. Nchoputa gosiri na ufodu ihe ndi n-eso ebutere asụsụ Igbo odachi bụ ufodu ndi nne na nna ugbo a. Ufodu n'ime ha anaghi eji asụsụ Igbo azulite umu ha n'ezinaulo ha di iche iche. N'aka nke bu na otutu ụlọ akwụkwona steeti Enugwu, okachasi nke ndi nkiti nwe anaghi akuzi asụsụ Igbo. Umụ amaala Igbo ufodu enweghi mmasi n'isu asụsụ Igbo na otutu ihe ndi ozo. Nke ka njo bu na gomentị emeghizi ya ka ọ buru iwu na nwa amaala Igbo ọ bula ga-eleleriri asụsụ Igbo n'ule Wayeki. Ufodu ndi na-akuzi ya, ejighi ya kporo ihe. Ha anakwughị ekwe ka umu akwkwọ sọ Igbo na klasị. Onye sọ ya, a daa ya nra. Ha na-ahutazi asụsụ Igbo di ka nke ndi iti mpataka, na-amaghi ihe ọ bula. A gbasoro usoro sovee were mee nchọcha a. Ochocha tuputara aro ndi a: ndi Igbo niile ga-agba mbo jiri naani asụsụ Igbo azulite umu ha karija iji asụsụ Bekee. Gomentị etiti kwesiri ime ya ka ọ buru iwu na ụlọ akwụkwọ niile di na Steeti Enugwu na kwa ala Igbo gbaa gburugburu ga na-amu asụsụ Igbo bido n'otaakara ruo na koleji. Ha kwesikwara ime ya ka ọ buru iwu na nwa akwkwọ ọ bula bu onye Igbo no n'ụlọ akwkwọ koleji na steeti Igbo, ga-eleleriri asụsụ Igbo n'ule wayeki. Ndi mbiputa akwkwọ na ndi nta akuko ga-agba mbo hu na ha na-ebiputa ma na-edeputa akwkwọ na ozi ha n'asụsụ Igbo karija n'asụsụ Bekee n'ihi na ebe onye bi ka ọ na-awachi.

Okwu Mmalite

N'ezị asụsụ, ndi Igbo ahughi asụsụ ha n'anya. Ndi Igbo bu nsogbu diiri asụsụ Igbo n'ihi na ha ejighi asụsụ ha kporo ihe ọ bula. A turu ilu si na "ihe na-esi nkakwu isi di ya n'okpukpu". Nke na-egosi na ọ bu ndi Igbo n'onwe ha ji aka ha akwanye asụsụ Igbo n'olulu onwu. Ha nau-ahuta ya di ka asụsụ ndi iti, nke ndi amaghi ihe ha na-eme. Ndi Igbo weere asụsụ ha di ka nke ndi azu obodo na nke ndi amaghi akwkwọ n'ihi na onye ọ bula na-asu Igbo amaghi akwkwọ. Ha huru ya ka asụsụ ndi nzuzu na nke ndi enweghi olileanya, kpatara na ufodu ndi nne na nna ugbo a jiri juwaa isi iji ya zulite umuaka ha. Ha na-eche na onye

Commented [u1]: wepu ntupo

Commented [u2]: Enugwu

Commented [u3]: Naijiria

Commented [u4]: wepu kpom

Commented [u5]: dee aha oheru ya

Commented [u6]: dee ha nke oma

Commented [u7]: ;

Commented [u8]: Dee ya nke oma

Commented [u9]: eleleriri

Commented [u10]: Webata nke a tupu i geputa ihe ndi i choputagasiri

Commented [u11]: Gomentị

Commented [u12]: Dee ya nke oma

Commented [u13]: eleleriri

Commented [u14]: Umị edemede:
Dee ihe kpalitere muo gi ime nchọcha n'isiokwu a na mmalite

Commented [u15]: weere

mụtara asụsụ Bekee amarala ihe niile dị n'elu uwa maka na o sozi na ndị laferela n'amaghi na nwa ukpana na-ere n'okụ sị na ya na-aha mmanụ

Commented [u16]: Bekee
Commented [M017R16]:

Ndị Igbo bụ ndị o ji ihe onye ọzọ anya isi, n'ih na ha ahapụla Igbo ha bụ, ghọzịa ndị Bekee site n'ihapụ asụsụ na omenala Igbo werezie nke Bekee hiwe isi, "ndị ọcha nna ha di oji". Udi omume a, ziputara omume onye aňujughị ara nne ya afo, nke jogburu udele ma sigbuo nkakwụ n'isi. A ma asụsụ di ka ihe e ji ama mba ma burukwa ugwu mba o bula were. Obodo o bula tufuru asụsụ ha efuola n'ih na ha atufuola njirimara ha. Ndị Igbo nọzi mmadu mmadu na-emezi mmuo mmuo. Onye kpoo oba ya mkpokoro, agbataobi ejiri ya kpoo ntu. Otutu ulo akwukwo di na Steeti Enugwu ndi ndi nkiti nwe, ndi praimari na ndi koleji anaghi amu asusu Igbo n'ulo akwukwo ha di iche iche. O kwere ghota na o di etu a n'ulo akwukwo niile di n'ala Igbo. Ebe o kacha njo bu na ndi nkuzi na-ada nwa akwukwo o bula suru Igbo na klasi nra ma o bu taa ya ahuhu n'ih na o suru asusu ala nna ya. Tufiakwa! O buru ogwu, o gaghi ere. Udi onodu di etu a meziri ka ujo na-atu umuaka n'isu asusu Igbo ma n'ezinaulo ha ma n'ulo akwukwo ha di iche iche. Nke a meziri ka o buru asusu Bekee ka ha nabatara di ka nke nne na nke ha hukari siri n'anya. Onodu a meziri ha toputa mmadu, ha ana-atazi asusu Igbo ata n'ih na o ga na-akpozị ha ukwu n'onu maka na a naghị amuta aka ekpe na nka. Ndị nne na nna nandị nkuzi mere ha arachaghị onu ha, uguru were nara ya ha rachaa.

Commented [u18]: werezie
Commented [u19]: tinyedgasia ntupo ebe kwesiri
Commented [u20]: ntupo
Commented [u21]: ntupo
Commented [u22]: ntupo
Commented [u23]: ntupo
Commented [u24]: okpokoro maobi mkpokoro, were otu
Commented [u25]: ndi ndi nkiti nwe

Commented [u26]: wepu

Nke buzi nke chupuru nwa Mgbogoye be di ya bu na nkuzi na omumu asusu Igbo kuru afo n'ala. Onodu ojojo a mere ka o buru ihe njamaahu nye ndi nkuzi na-akuzi Igbo ma umu akwukwo na-amu ya bu asusu amu nsogbu n'ebe o di ukwu. Asusu a bu nke ndi Igbo na-asu kemgbe uwa bidoro. O bukwa ya bu njirimara ndi Igbo. Asusu Igbo so n'asusu ato putara ihe a kacha asu n'ala anyi a bu Najirja ma burukwa otu n'ime asusu goomentị si ka o buru ndi a ga na-amu n'ulo akwukwo digasi n'ala Najirja. Asusu Igbo zuru oke, so onye aghotaghi ebe isi akwa kechiri na-ewere na asusu Igbo zughi oke. E nwere otutu olu di iche iche n'asusu Igbo. O bu olu ndi a di iche iche ka a kpoo olundi. Olundi a niile di iche iche bugbado asusu Igbo. Nke a ka e ji asi na Igbo na-asu n'olu n'olu, ma ha kwaa ukwara, o buru otu. Ndị Igbo kwenyere na ihe onye nwere ka o ji eme onu, n'ih ya asusu a bu nke onye Igbo o bula kwesiri iji na-eme onu ma kwudosie ike na ya maka na nke m bu nke m, ma nke anyi bu nke anyi. N'ezikwu, asusu bu ofo nna nyere nwa ya wee nwuo, nwata tufuru ofo nna ya nyere ya, ibe ya na-eme ihe ike n'ama obodo, o si owere gbafuo. Onye hapuru asusu ya tufuru ugwu na njirimara ya. Asusu bu e jewe, a ghaghi, nke Chineke nyere agburu o bula iji na-enwe mmekorita n'etiti onwe ha. E wepu asusu, o nweghi onye ga-ama ihe o ga-eme iji kowaputa ebumnobi ya di iche iche. N'ih ya, asusu bu uzọ mmadu na ibe ya ji akowaputa onwe ha, kwuputa ihe di ha n'uche, gboo mkpa ha na otutu ihe ndi ozọ di iche iche. Nke ozọ bu na e nwere otutu olundi n'asusu Igbo nke nwere ike idi iche na nke ibe ha. O bu ihe ndi a niile kpalitere mmuo ochocha.

Commented [u27]: agbotaghi m ihe i dere ebe a
Commented [u28]: dee ya nke oma
Commented [u29]: goomentị

Ntuleghari Agumagu

Asusu Igbo bu ihe mbu e ji mara ndi Igbo. O bukwa asusu onye o bula n'ala Igbo kwesiri ima nke oma. Di ka Apakama (2006: 16) siri kwu, "asusu Igbo bu asusu a na-asu n'akuku

a na-akpọ ala Igbo. Akụkụ ala Najirija ebe bụ ala Igbo bụkwa ndị na-asụ asụsụ Igbo bụ Abja, Anambara, Ebonyi, Enugwu na Imo". O kwukwara na ọ dị ezigbo mkpa ma kwesi ekwesi ka onye ọ bụla bụ nwafọ Igbo na-asụ asụsụ Igbo ma nwee mmasị n'ịsụ ya. Apakama, (2010: 2) gakwara n'ihu kwuosị "asụsụ Igbo ataala ahụhụ n'ebe ọ dị ukwu site n'ila azụ nye asụsụ ndị ọzọ". Ọ kọwara na ihe ndị ọzọ socha adọla asụsụ Igbo azụ bụ ndorondoro ọtografị, ndị a ga-eji olundị ha ede asụsụ Igbo. N'ezị okwu, n'etiti ndị ọkammụta na ndị ọkankuzi dị iche iche, e nwebeghị nkwekọrịta gbasara usoro doro anya e si ede Igbo taa. Ndị ọ bụla na-edede etu ha siri kwekọrịta n'ụlọ akwụkwọ nke ha. N'echiche Mbah (2014), e nwere otu usoro edide Igbo abụọ. Nke mbụ bụ otu ndesa okwu Igbo ebe nke abụọ bụ otu ndekọ okwu Igbo. O kwuru na ihe dị mkpa bụ odee igbaso nke ọ bụla masiri ya n'abughị o desakata, o dekọwa. Ọfomota (2013:35) kọwara na asụsụ Igbo bụ asụsụ onye ọ bụla kpọrọ onwe ya onye Igbo na-asụ. O kwukwara na e nwekwara ndị ọzọ na asụ asụsụ Igbo na steeti Igbo ise ahụ. Ha bụ: Akwa-Ibom, Bayesa, Krọs Riva, Delta na Rivas

N'olu Mbata (2010:69) n'ime Onwubie na Okere (2018:91) "asụsụ bụ ụzọ gbara ọkpurukpụ ndị mmadụ ji ekwuputa mbunuche ha ma gbokwaa mkpa ha dị iche iche, a sịkwari na ọ bụ nke e kwuru n'ọnu ma ọ bụ nke e dere ede n'akwụkwọ". N'aka nke ya, Epuchie (2009:35) kọwara na ọdịda asụsụ Igbo si ndị Igbo n'aka. Okwukwara nandị Igbo anaghị enwe afọ ojuju n'asụsụ ha ma ncha. Dị ka o kwuru, "nne ewu na-ata agbara, nwa ya ana-ele ya anya n'ọnu". Nke a pụtara na ebe ndị nne na nna ugbo a anaghị eji asụsụ Igbo azulite ụmụ ha n'ezinaulọ ha, keduzi ihe a tūrụ anya n'aka ụmụaka ndị a gbasara asụsụ Igbo? A sị na aha mmadụ bara nkịta ya ka ọ na-aza. Mgbe ọ bụ na Chukwu kere ụwa kenyerere ndị Igbo n'ala Igbo mee ha ka ha buru ndị Igbo, ha agaghị agbata ya n'osọ n'abughị inabata asụsụ Igbo. Nkịta anaghị agbanahụ ọdụ ya n'osọ n'ihị na ọgụ ahụ mmadụ ma na ọ gaghị agbanahụ, ọ kwurū otu ebe nara ube mma. N'ihị ya onye ọ bụla kpọrọ onwe ya nwafọ Igbo, ga-ejiriri asụsụ a kpọrọ ihe, ka ama ọjọ "onwu" a na-agba n'isi asụsụ a ghara ibia na mmezu.

Commented [u30]: Aghotaghi m ebe a

Okere (2013:1) n'ihị ọndụ ọgbasaghị m n'ebe asụsụ Igbo di, kwuputara na asụsụ Igbo bụ ndị Igbo niile nwe ya, na ọ bughị naanị ndị okenye. O kwuru nke a n'ihị nleda anya ụmụ ntorobia ala Igbo na-eleda asụsụ ha. Ọ gbatikwuru ya site n'ikowaputa na asụsụ Igbo bụ nke Igbo na asụsụ e jiri mara ha. Ha bụkwa ndị a maara di ka ndị Igbo. Anumudu (2016:13) n'ime Onwubie na Okere (2018:92) kọwara na asụsụ bụ otu n'ime ihe e ji akowaputa agburu mmadụ si na ya. Ọ bụ ụzọ e si ezi ozi burukwa ihe e ji eche echiche na ụzọ e si amata akparamaagwa na omume mmadụ. Asụsụ na-akọwa ebe mmadụ siri pụta. Dị ka Obieze (2009:77) siri kọwa, "asụsụ bụ ihe mmadụ na ibe ya ji emekọrịta n'udị izi ozi, ikwukọrịta okwu, ikwuputa ebumnuche na echiche onye, n'agbanyeghị ebe onye si bia, afọ ole onye di, ma onye ahụ ọ di ọcha ka ọ di oji".

Emetumah (2012) kwuru na n'agbenyeghị na ndị National Policy on Education (NPE) (1981) mere ya ka ọ buru iwu na a ga-eji asụsụ olu nne were na-akuziri ụmụaka ihe malite na ọtaakara ruo na koleji ka ọ buru asụsụ ga-agba mgborogwu n'ime ụmụaka ndị a, ma nke a ekweghị omume. Gọmentị nandị na-ahụ maka iwu a ejighi iwu ha kpọrọ ihe ọ bụla.

Ndị isi ụlọ akwụkwọ na ndị nkuzi na-eji asụsụ Bekee akuzi asụsụ Igbo n'ụlọ akwụkwọ ụfọdụ na-emekwa ya. O kwere ghotá na nwatakiri na-aka aghota asụsụ olu nne osijiso karja asụsụ ọzọ, ebe ọ bụ nandị Igbo nwere nkwenye na a na-esi n'ụlọ mara mma pụwa ezi. Na ha mụtara asụsụ olu nne ga-enyere ha aka ebe ọ dī ukwu imuta Bekee na asụsụ ndi ọzọ. Emetumah gakwara n'ihu kowaputa na ọ bụ ihe mwute na ọ bụ ndi nne na nna ndi Igbo ole na ole na-asuru umu ha asusu Igbo n'ezinaulo ha. Otutu ndi ọzọ bu asusu Bekee ka ha ji azulite umu ha. Nke a bu ihe jogburu udele ma sigbuo nkakwu n'isi maka na a bja n'ala ndi Awusa na Yoruba, ha ji asusu ha kporo ihe. Ha ji ya akpa nganga, jiri ya egwuri egwu. Ha na-asu ya ebe ọ bula ha no di ka n'ahia, n'ogbako, n'okporo uzọ, n'ulo aka, n'ulo akwukwo, n'ime ugbo ala na kwa ebe ọ bula ha hutara onwe ha, ma ndi Igbo ji asusu Bekee hiwe isi. Ndi Igbo, ndonu maka na ọ buru na mmadu asighi na ya no ebe a, o nweghi onye ga-ama ebe ọ no, tetenu n'ura unu mu anya arahụ.

Commented [u31]: enyere ha

Commented [u32]: jiri ya

N'aka nke Okafọ na Ewelukwa (2012:1), asusu bu uzọ ndi mgbe ochie cheputara ka mmadu na ibe ya wee na-ekwukwota okwu, na-agwarita ibe ha ihe ha chorọ ka a mata n'etiti onwe ha. Ha gbakwunyekwara na asusu bu ihe e ji ama mba, ya mere na mba ọ bula hapuru asusu ha marakwa na ha efuola kparamkam. Ha gara n'ihu kowakwaa asusu di ka otu n'ime onyinye chukwu nyere mmadu bu nke mere mmadu jiri di iche n'ebe umu anumanu ndi ọzọ no. Ọ bu nke a mere na ọ bu naani mmadu nwere ikekere isu asusu n'ih i na so mmadu ka Chineke kere n'oyiyi ya.

Asusu di ka Ofomata (2012) siri kowa, bu ihe na-eweta mmekwota n'etiti mmadu na ibe ha, obodo na obodo, mba na mba, nke gosiri na ndi mmadu ọ bula nwere asusu ha na-asu. Ọ bu asusu ndi ahụ ha na-asu ka ha ji amata ihe ndi gbara ha gburugburu na kwa uwa ha no n'ime ya. Ọ bu ihe ndi a niile ziputara na asusu di oke mkpa na ndu ndi mmadu na kwa ndu agburu ọ bula n'ogborogbodọ a. Obodo ọ bula kwere ka asusu ha nwuo, aburu obodo nwuru anwu maka na asusu obodo bu aha obodo. Asusu Igbo bu ndi Igbo nwe ya burukwa ihe e jiri mara ndi Igbo. Mana asusu Igbo na-enwezi ihe odachi di iche iche n'osusu na nkuzi n'ulo akwukwo digasi n'ala Igbo, okachasi na Steeti Enugwu.

Commented [u33]: na ndi

Echiche ndi Odee ufodu gbasara Isiokwu A na-Eleba Anya

N'ebe a, ochocha lebere anya n'ihe ufodu ndi odee derela banyere isiokwu nchocha a. Di ka Opara (2009:12) kwuru na "n'ulo akwukwo ufodu anyi nwere na gburugburu anyi taa, onodu asusu Igbo buzi ihe ihere n'ebe ndi Igbo nwe ya no, n'ih i na o nweghizi ihe di ka nkuzi na omumu asusu Igbo n'ulo akwukwo anyi di iche iche ugbu a". Ọ gakwara n'ihu kwuo na ndi Igbo bu ndi ngala juru ahụ nke mere na ha ejighi asusu ha kporo ihe ọ bula. Nke a kpatara na umu akwukwo anyi ejizighi omumu asusu Igbo kporo ihe ma ọ bu hu ya ka ihe di mkpa imu n'ulo akwukwo.

Commented [u34]: ndi

Commented [u35]: ufodu

Commented [u36]: gbasara.

This is because they are not content words, they are functional words and minor lexical categories

N'aka nke ya, Egeonu (2016:5) kwuru na usoro omumu asusu nke agumaakwukwo "National Policy on Education N. P. E." (1981) siri na usoro omumu ihe na prajmarị ga-aburiri n'asusu gburugburu (ogige) nwata, ya bu asusu nne jiri zuo nwata. Ọ gakwara n'ihu kwuo na ọ buru na ndi nne na nna bido n'ezinaulo suwara umu ha asusu Igbo, umu ha aghaghi ima asusu Igbo nke oma n'ih i na a si 'kuziere nwata uzọ ọ ga-eso, o tolite, ọ

gaghị ahapụ ụzọ ahụ. O bụ nke a so na ihe goomentị etiti jiri mee ya ka o buru iwu na 'National Policy on Education' (2004) na "a ga-eji asusu e jiri chee nwa ara kuziere ya akwukwo n'afọ atọ mbu ya n'ulo akwukwo". Ha kwuru nke a n'ihu na ha maara na umuaka chefu ihe niile, ha agaghị echefu ara nne ha.

Commented [u37]: kedu ebe i si wete okwu a? Detue ya.

Amos (2015) n'okwu nke ya kwuru na o di oke mkpa ka e jiri asusu Igbo na-akuziri umuaka ihe bido n'ogo praimari nke mbu ruo na nke atọ ma tinyekwara umu akwukwo ndi sitere n'afọ atọ ruo n'afọ iri. O kwuru nke a maka na o bu mgbe ha mutachaara asusu Igbo nke oma ka ha ga-anọ n'ezigbo onodu imuta asusu ndi ozo. Obidiebube (2007: 112-117) siri n'okwu ndumodu na o di oke mkpa ka ndi Igbo nwekwuo mmasi n'asusu Igbo n'etiti onwe ha. Di ka Oha (2009:58) n'aka nke ya siri kwu "asusu Igbo ka no n'azu obodo ma a tunyere ya asusu ndi ozo". O gara n'ihu kwuo na ihe kpatara ndaghachi azu a bu na ndi nwe asusu Igbo anaghi asu ya mgbe na mgbe o bua.

N'ezie asusu, nwa nchocha na-ekwu na onodu a na-ahuta omumu asusu Igbo taa n'ulo akwukwo digasi na Steeti Enugwu na n'ala Igbo gbaa gburugburu na-agba anya mmiri ma na-emebi isi. Ndu agwa o gbasaghi m bu nke juputara ndi Igbo n'ahu gunyere n'ihe ndi na-enye aka akwaba asusu Igbo n'olulu taa. Ebe o bu na ogo mmadu ma na o gaghị agbanahu na o ka mma ikwuru otu ebe nara ube mma, o ka dikwa oke mkpa na anyi bidoro taa kuziwere umuaka anyi asusu Igbo bu nke ha ka o nwee ike banye n'uburu ha ma gbaa mgborogwu n'ime ha maka na ihe onye nwere ka o ji ana aka.

A choputara na n'ezie na omumu asusu Igbo na-adaghachi azu ebe o di ukwu na Steeti Enugwu nke otu n'ihe kpatara ya bu anaghi enye asusu Igbo ohere di ka e si enye ngalaba amumamu ndi ozo di ka asusu Bekee na nkuzi na omumu ya. Mgbe ufodu, o bu naan otu ugboro n'izu uka ka a na-eweputa maka omumu asusu Igbo n'ulo akwukwo ufodu ndi namu Igbo. Asusu Bekee, French na ndi ozo ka a na-enye ezigbo ohere zuru oke maka amumamu a na-amu n'ulo akwukwo. Ndi Igbo bu ndi huru asusu ndi ozo n'anya kari nke ha, horo umu umu chie ozo, horo umu umu gbuo ichi bu ihe jogburu onwe ya. Ozo di ka ibe ya bu na ndi nkuzi Igbo na-ejizi ohere ndi ahụ e tosiri iji kuzi Igbo eme ihe ndi ozo etosighi omume n'ulo akwukwo di ka ire ngwa ahia ha na iku asiri ma o bu jiri ohere ahụ gaa ebe masiri ha.

Commented [u38]: kedu ka i siri mara?
Wetue obi, i nwere ike iwepu ebe a

Ihe ndi na-ebute ndaghachi azu asusu Igbo

E lebaa anya na ndaghachi azu a asusu Igbo na-adaghachi, o nwere ihe ufodu ndi kpatara ya n'ihu na awo anaghi agba oso ehie n'efu. Ufodu n'ime ha gunyere ndi a:

Commented [u39]: E lebaa

Commented [u40]: meputa isiokwu ozo. dika, ihe ndi na-ebute ndaghachi azu asusu Igbo

Commented [u41]: nke
This is minor lexical category

Commented [u42]: Bu

Commented [u43]: Bu

They are content words and major lexical categories

Commented [u44]: Omenala

Pls be consistent. Sometimes you write omenala/omenaala

Commented [u45]: Nnyigide

Ezinaulo nke O Bu Nne na Nna Bu Isi

Onodu ndi mbarachiwa nyere asusu na omenala Igbo banyeere otutu ndi nne na nna Igbo aja n'ukwu ikpo asusu Igbo asi. N'otutu ezinaulo n'ala Igbo taa, a na-ahuta ya ka ihe aru isuru umuaka Igbo. Ufodu ndi nne na nna amaala iwu nye ndi ezinaulo ha, ndi na-elekota umu ha na kwa ndi nkuzi umu ha, ka ha ghara isuru umu ha Igbo. Mbata (2009) n'ime Nyigide (2018:155) choputara na otutu nne na nna ndi Igbo anaghi enye umu ha nkwado

imụ asụsụ na omenala Igbo n'ụlọ akwụkwọ dị elu. Dị ka o siri kọwa, ha kara nwe mmasị n'ịza nne ma ọ bụ nna Dọkịta ma ọ bụ Njinja karịa ịza nne ma ọ bụ nna onye gurụ asụsụ Igbo. Nwa ụkpana na-ere n'okụ chere na ya na-aha mmanụ. Nne na nna ndị ahụ chere na ọ bụ ihe ọma ka ha na-emere umụ ha n'amaghị na ọ bụ nduhie ụzọ ka ha na-eduhie ha.

Commented [u46]: ?

Dị ka Anụmụdụ (2016:15) siri kowa ihe Fafunwa (1983:395) kwuru sị "nwata na-amuta ihe nke oma site n'olu asụsụ nne na nna ya". Egeonu (2010:120)n'ime Temibola (1988) siri na ọtụtụ obodo ndị mepere emepe jiri asụsụ ha mụọ ihe ọmụmụ na nke nkuzi na kwa nkanụzụ. Ihe nke a jiri dị ire bụ na ha nyere ọmụmụ na nkuzi asụsụ ha ezi nchekwa site n'iji ya na-akparịta ụka n'ụlọ ha dị iche iche, na-asụkwa ya asụ n'emeghị ihere ọ bụla; mana ezinaụlọ ụfọdụ ndị Igbo na-eji asụsụ Bekee amalitere umụ ha dị ka asụsụ olu nne ha.

Commented [u47]: Egeonu 2010 na Temibola 1988 kedu onye bu ụzọ de? Biko, degharia ya

Ndị nne na nna achoghị ka umụ ha tinye uchu n'ihe ọmụmụ asụsụ Igbo n'ụlọ akwụkwọ. Ha anakwughị asurụ ya ha n'ụlọ ha, ọ kachasị ndị osọ mmiri achụbanughị n'ụlọ akwụkwọ, ya bụ ndị ejenubeghị akwụkwọ nan dū ha. Nke bụ okoro bụ na ha anaghị aba umụ ha aha Igbo. Ọtụtụ umụafọ Igbo jizi aha Bekee mere aha nna ha dị ka 'Peter Agnes' ma ọ bụ 'James Edwin'. N'uche ndị nne na nna, umụ ha isụ Bekee ziputara na ha maara akwụkwọ nke ọma, nke bụ asị ọcha. Umụaka na-ewezi na isụ asụsụ Igbo n'etiti onwe ha bụ mmadụ iweda onwe ya ala na mkparị onwe ya n'ihi na ọ na-egosi na ọ maghị akwụkwọ.

Commented [u48]: gini ka nke a putara? kowaa ya

Commented [u49]: ewezi

Nchọcha a na-ekwusi ike na ọ dị nnukwu mkpa ka e nwere ehie chọwa ewu ojii tupu chi ejie maka na o si taa dīwa mma, nsogbu agaghị adị. Nwamaufu (2012) kwusiri ike na ikwalite asụsụ Igbo bụ ọrụ dijiri nne na nna. Ọ sị, "ikwalite asụsụ Igbo kweiri isite n'anyi. N'ihi na ọ bụ anyị na umụ ntakiri anyị na-anokari".

Ndị Nkuzi

E nwere nsogbu n'ebe ndị nkuzi na-akuzi asụsụ Igbo n'ụlọ akwụkwọ ụfọdụ ndị a na-eme asụsụ Igbo n'ihi na ụfọdụ n'ime ha amachaghị ihe ekwe na-akụ n'asụsụ a. Ụfọdụ bụ ndị agughị asụsụ Igbo na mahadum. Ọ bụ naanị na ha sị na ha ga-akuzinwu Igbo ka e jiri nye ha ọrụ n'amaghị ntọala dị n'ikuzi Igbo. N'aka nke ọzọ, ọtụtụ ndị mmadụ hūtara ndị nkuzi Igbo dị ka ndị amaghị akwụkwọ, bụ naanị oge ka ha gara gbuo na ụlọ akwụkwọ dị elu. Nke a so n'ihe kpatara e ji eji ha eme ihe ọchị na-akpọ ha ndị 'Igbo Igbo-B K.' O sokwa mee ihe ọtụtụ umụ amaala Igbo nwere mmasị igụ asụsụ Igbo na mahadum jiri laa azụ n'ihi na ha achoghị ụdị akomọonụ ahụ. Ọzọ dị ka ibe ya bụ na ndị kwetara gụọ ma na-akuzikwa asụsụ ahụ enweghị ihe mgbamume a na-enye ha dị ka a na-eme na ngalaba amụmamụ asụsụ ndị ọzọ ma ọ bụ na sayensị. Ụfọdụ umụ akwụkwọ na-enye ha ajoya aha dị iche iche nke na-ebutere ha ida mba n'ọrụ ha. Ndị nkuzi ụfọdụ n'ihi amaghị ihe ha na-eme na-eji oge nkuzi asụsụ Igbo eme ihe abaghị uru dị ka igba asiri na ire ngwa ahia ha buru bịa, ebe ụfọdụ ga-ajiri sọ akukọ ifo na akukọ ndị ọzọ kọgide ya oge ezuo.

Commented [u50]: wepu ebe a. Wetue obi

Ndị Gọọmentị

Ọ bụ eziokwu na gọọmentị mara iwu maka mmụta na *National Policy on Education* kwuo na ọ bụ asụsụ olu nne nwatakiri ka a ga-eji na-eme ihe ọmụmụ n'ụlọ akwụkwọ, ọ kachasi n'ogo prịma nta. A turu anya na nke a ga-enyere nwata ọ bụla aka ikwuputa ihe, isụ asụsụ, igu na ide ihe nke ọma. Ọ ga-akwalitekwa mmasị ya n'ebe asụsụ agburu ya di. Mana n'ezị asụsụ, a ga-achoputa na iwu a bụ naanị n'akwụkwọ ka e dere ya. O nweghi mbọ doro anya a huru gọọmentị gbara iji hu na a na-etinye iwu ha tiri n'oru n'ụlọ akwụkwọ anyi di iche iche.

Mbata (2009: 165) n'ime Onwubie na Okere (2018:89) kwuru "na agwa ọ gbasaghi m gọọmentị na ndi onu na-eru n'okwu na-akpasọ asusụ Igbo adighi mma". Ha gakwara n'ihu si na udi mmasị gọọmentị na-enwe n'ebe nkuzi na omumu sayensi na nkanuzu di kwesiri ka o rute n'ebe asusụ Igbo di. Ihe di ka ego na akorongwa ndi ahụ gọọmentị na-ebunye ndi nkuzi na umu akwukwo na-amu ihe gbasara sayensi na nkanuzu kwesiri ina-erute ndi nkuzi na umu akwukwo ndi na-amu asusụ na omenala Igbo n'ihu na e mee nwa ka e mere ibe ya, obi adi ya mma. Gọọmentị anaghi enye ndi nkuzi na umu akwukwo Igbo ihe agbamume iji kwalite asusụ na omenala Igbo. Ọ dighi atumatu ọ bula ndi gọọmentị weputara iji na-akwalite agamnihu asusụ Igbo di ka ọ di na ngalaba omumu asusụ ma ọ bụ ihe omumu ndi ozọ, ọ kachasi na Steeti Enugwu. Ozọ, maka nleghara anya ndi gọọmentị n'ebe asusụ Igbo di, umu amaala Igbo guru asusụ Igbo na mahadum na n'ulo akwukwo di elu anaghi enweta oru. Ihe kpatara nke a bu maka na gọọmentị aruputaghi ulo oru di iche iche gbasara asusụ Igbo di ka ulo oru na-ebiputa akwukwo akuko n'Igbo, nke na-emeputa ejije di ka ọ di na Awusa naYoruba (Nollywood).

Commented [u51]: /

Commented [u52]: akwukwo akuko

Uko Akwukwo Agumagu n'ulo Akwukwo

Di ka Nwadike (2009:18) siri kwu "e nweghi akwukwo agumagu n'ulo akwukwo bu otu ihe gosiri na o nweghi ihe ndi Igbo ji asusụ ha eme ma burukwa otu ihe ga-eme ka umuaka ghara idi uchu n'asusụ Igbo". N'ezị asusụ, e nweghi otutu akwukwo ogugu e dere n'asusụ Igbo n'ulo akwukwo anyi di iche iche, ọ kachasi n'ogo praimari etu ọ di n'asusụ Bekee na ndi ozọ sokwa n'ogbatauhie diri omumu na nkuzi asusụ Igbo. Ọ hịara ahụ ihu nwata akwukwo ji akwukwo ọ bụ n'Igbo ka e dere ya na praimari otu ọ di na Bekee, Awusa na Yoruba. E nweghi otutu akwukwo agumagu ndi e dere n'asusụ Igbo mere ka umuaka ghara inwe mmasị n'asusụ ahụ. Akwukwo utasusụ na amumamu ndi ozọ n'asusụ Igbo adighi otutu.

Site na nchoputa o mere, Egbusi (1998:21) kwara na "otutu ndi nkuzi anaghi achọ isụ asusụ Igbo tumadi imu asusụ Igbo n'ulo akwukwo ha". O deputakwara ihe ndi na-ebute na umuaka anaghi enwe mmasị n'ihu gbasara omumu na nkuzi asusụ Igbo ndi gunyere ihe ndi a: ndi gọọmentị enweghi ihe ha ji asusụ Igbo kpọrọ, ọ bụ ya mere na ugbo a e mezighi ya ka ọ buru iwu n'ulo akwukwo niile di n'ala Igbo etu ọ dibi na mbu. Otutu ulo akwukwo enweghi ndi nkuzi Igbo tumadi ndi a zuru nke ọma maka na ndi guru asusụ

Commented [u53]: n'Ulo

Igbo n'ulo akwukwo di elu pere mpe. Ndi nne na nna anaghi akwado umu ha n'isu asusu Igbo. Ndi goomentị na ndi okammuta eweputabeghi ezigbo silabus e ji akuzi Igbo. A naghi enye asusu Igbo ezigbo ohere a na-enye amumamu ndi ozo n'ikuzi ya. E nweghi ngwa nkuzi e ji akuzi asusu Igbo n'usoro di mma. Asusu Igbo bu asusu olundi, o na-eme ka nkuzi na omumu asusu Igbo di ufu n'anya ndi nkuzi na umu akwukwo. Ndi mmadu anabataghi asusu ahụ di ka ihe kwesiri omumu. O nworo anya na site n'edemede a, e nwere otutu nsogbu mere na umuka enweghi mmasi n'ihe gbasara omumu na nkuzi asusu Igbo. O kwesiri ka goomentị na ndi Igbo n'onwe ha tinye anya na nsogbu ndi ahụ n'hi na ha mee nke a, asusu Igbo ga-akwuru di ka ogbo ya ndi ozo.

Di ka Akere (2004:8) siri kwu "otutu ndi nkuzi anaghi eji ezigbo akanka akuzi Igbo, ya bu na ha riri mperi n'akanka nkuzi Igbo". O gara n'ihu kwuo na onye nkuzi kwesiri iweputa usoro o nwere ike iji na-akuzi ihe nke oma na klasị iji me ka a hu ya di ka onye tozuru etozu n'ihe o na-eme, nke putara na o buru na e nwee otutu akwukwo ndi e derela n'asusu Igbo, na o gaghị ahia ya ahụ iwere akanka di iche iche kuziere ya umu akwukwo ka ha gagesi ghotu ya osijiso.

Otutu ihe ndi ozo na-ebutekwa ndaghachi azu asusu Igbo na-adaghachi na nkuzi na omumu ya n'ulo akwukwo ugbu a gunyekwara:

Otutu umu akwukwo enweghi mmasi n'ebe asusu Igbo di, n'hi ya ha anaghi adi uchu n'imụ ya. A na-enye asusu Bekee oge kari asusu Igbo na nkuzi ya, n'hi ya oge e ji akuzi asusu Igbo anaghi ezuru ya di ka amumamu ndi ozo. Otutu ndi nne na nna na-eche na onye na-asu Igbo amaghi akwukwo, n'hi ya na o bu isu okpookpo Bekee bu mmuta. Nke a mere ha ji huta nkuzi na omumu asusu Igbo di ka igbu oge na amaghi akwukwo. Ufodu umu amaala Igbo si na o nweghi ebe e ji asusu Igbo aga na e jighi ya aga mba ofesi. N'aka nke ozo, otutu ndi nkuzi Igbo bu ndi o na-eme ihere ikwu na ha na-akuzi Igbo. Udi agwa ufodu ndi ulo akwukwo na-akpa n'ebe asusu Igbo di, di egwu. Ha achoghi ka a na-asu Igbo n'ulo akwukwo ha, onye soro ya, a daa ya nra ma o bu nye ya ntaramahuru di egwu.

Ihe kacha doghachi nkuzi na omumu asusu Igbo azu na Steeti Enugwu na kwa n'ala Igbo niile bu mwepu e nwepuru asusu Igbo n'ule nwa akwukwo Igbo o bu la ga-eleriri n'ule WAEC. Na mbu, e meburu ya ka o buru iwu na nwa akwukwo o bu la na Najirija ga-emeriri otu asusu n'ime asusu ato goomentị nabatara, ya bu Awusa, Igbo na Yoruba. Ma ka o di taa, o dizighi etu ahu. O buzi onye choo, o mee ya, onye achoghi, o hapu. O buru na o ka di otu o di na mbu, o gara eme ka umu akwukwo tinye uchu n'imụ ya. O bu ihe ndi a niile na ndi ozo ohere agaghị ekwe ide ha ebe a mere e ji ewe asusu Igbo eme popiji n'ulo akwukwo anyi di iche iche.

Uru Asusu Bara na Ndu Mmadu

Asusu kachasi di mkpa n'imata agburu, nke na otutu mgbe, aha agburu na aha asusu ha na-abu otu okwu. Iji maa atu; Awusa bu aha agburu burukwa asusu ha. Etu a ka o di Yoruba, Efik na Igbo na asusu Igbo. Ebe ha abuo bu otu, ihe o putara bu na e gburaa asusu agburu o bu la, e gbuola agburu ahu (Ejiofor, 2010:4). Asusu bu ugbo ala e ji ebu omenala

Commented [u54]: I ji n'aka?
Wepu ebe a

Commented [u55]: asusu obula nwere olundi

Commented [u56]: ?

Commented [u57]: Nkeji a, o so n'ukoakwukwo?
O bu nchoputaga, ka o bu aro nwa nchocha.
Biko lebakwa nkeji a anya

Commented [u58]: iwere

Commented [u59]: e jighi

Commented [u60]: Igbo di di egwu

Commented [u61]: eleriri

Commented [u62]: ewe

Commented [u63]: na

Commented [u64]: ?

na odibendi agburu o bula. Asusu na-emekwa ka agburu o bula jikota onu, na-ewu ewu. Iji maa atu, ndi Briten abughị mba buru nnukwu ibu mana o bu asusu ha mere na ha so na mba na-ewu ewu n'owa niile. Asusu bu ndu agburu etu mmiri siri buru ndu azu. Mmiri taa, azu anwusisja. Otu aka ahukwa, asusu nwuo, agburu anwuo. Asusu na-abanye n'ili, agburu nwe ya ana-eso ya. N'ihia ya o buru na asusu Igbo anwuo, agaghizikwa enwe agburu a na-akpo ndi Igbo. O bughị naanị na asusu bu njirimara agburu kama asusu bu otu uzọ di mkpa e ji esi ogo ma o bu eziputa ike agburu nwere.

Commented [u65]: odibendi

Asusu Igbo bu asusu a na-asu n'ala Igbo niile. O so n'ihe kacha mkpa e ji ama onye Igbo o bula burukwa ihe e jiri mara ha na mba Najirja. Ihe ndi e ji asusu Igbo eme gunyere ihe ndi a: O na-akowa ebe mmadu si puta. O bu mgbe mmadu suru asusu Igbo ka a ga-eji mata onye ebe o bu. Asusu na-azoputa mmadu na o daba na nsogbu na mba ozọ ma onye obodo ya noro ebe ahia. Asusu Igbo na-eme ka mmadu nweta oru di ka asusu ndi ozọ. E ji asusu Igbo azukorita ahia n'ala Igbo o bula. E jikwa asusu Igbo ekpezi esemokwu di n'etiti mmadu na ibe ya ma o bu nke di n'ulo na n'ama di iche iche. O bu asusu ka e ji eme emume olulu di na nwunye na omenala ndi ozọ di ka iri ji ohuru, akwamozu, igba mmanwu wdg. A na-eji ya akuziri umuaka omenala na ewumewu obodo ha di iche iche nakwa atumatuokwu di ka ilu, akpaalaokwu, agwugwa, okwuntabire, akuko ifo na ndi ozọ.

Commented [u66]: ?

Commented [u67]: ?

Commented [u68]:

Commented [u69]: Ha abu ewumewu?

Commented [u70]: na

Ka Omumu na Nkuzi Asusu Igbo Di Taa n'ulo Akwukwo

N'ezi asusu, o bu naanị onye maara ihe ma uma na-aju nne ya ma ugbuguru o na-amị anyu. E ji anya ama oka chara acha. Onye o bula ji anya ya ahula na asusu Igbo ji nwayo nwayo na-anwu. O bu ihe mwute na ihe ihere taa, na onye Igbo na-ekwu okwu n'asusu Igbo ugbo a, na okwu Bekee na-akarizi okwu Igbo. A gaghị ama ma o bu Bekee ka o na-asu ka o bu Igbo. Taa ndi Igbo abuo ma o bu karija maara akwukwo, o burugodi sooso akwukwo otaakara ka ha gara, na-akparita uka, na o bu Bekee ka ha n-asu. O nweghi onye Igbo ma ndi guru akwukwo ma ndi agughị nwere ike taa su o asusu Igbo ntakiri oge, n'gwotokoghi ya na asusu Bekee. Otutu ndi Igbo guru akwukwo enweghi ike ide ma o bu guo Igbo werewere. N'eziokwu, i choo izonari onye Igbo ihe taa, i dee ya n'asusu Igbo. { hutula okwu nnabata (welcome address) ndi Igbo, ndi Igbo na-aguru nnukwu onye obia ha bukwa onye Igbo n'ala Igbo, e dere n'asusu Igbo, ma gukwaa ya n'Igbo? Otutu umuntakiri ndi Igbo amaghị ihe ndi Igbo na-akpo ihe ufodu di ka window, banana, kitchen, spoon, bed, plantain wdg. O nwere otutu ulo akwukwo di n'ala Igbo taa a na-apia umuaka utari ma o bu daa ha nra ma ha su o Igbo na klasi. Otutu nne na nna na-akpogu umu ha n'ulo akwukwo nnwereonwe na-akuzi Igbo. Nke a o bughị ihe jogburu udele ma sigbuo nkawu n'isi? Ndi Igbo bu ndi ji asusu ndi ozọ anya isi n'amaghị na nwa ukpala na-ere n'oku si na ya na-aha mmanu.

Commented [u71]: i

Commented [u72]: nnwereonwe

Otutu ndi nkuzi Igbo bu asusu Bekee ka ha ji akuziri umu akwukwo ha Igbo. Nke a na-egosi na ha anujughị ara nne ha afọ n'ihe gbasara asusu Igbo. Ihe a na-anu bu:

Onye nkuzi: "It is time for Igbo lesson, bring out your Igbo book". Mgbe o na-aru aka n'ihe eserese di na mgbo odee, o juo ha "what is the name of this?"

Commented [u73]: odee

Otu nwa akwukwo azaa ya: *The name is house*. O bu udi ndi nkuzi anyi nwere n'otutu ulo akwukwo di na Seeti Enugwu na n'ala Igbo gba gburugburu taa. Ihe a o bu omumu na nkuzi asusu Igbo? O nwere otutu ezinaulo n'ala Igbo taa o bu Bekee ka a na-asu na be ha etu e si asu na be ndi ocha, ma nne na nna ma umuaka ha. Ndi nne na nna di etu a bu "[say hello to uncle](#)" ma o bu say *hello to untie, how are you?* ka ha na-agwa umu ha, ha jiri kelee onye obia bu onye Igbo ibe ha. A biazia n'ulo oru goomentu, onye Igbo bata, o jiri asusu Bekee na-agwa onye Igbo ibe ya okwu n'ihu na o buru na o meghi etu ahụ, o gaghị enweta ihe o chorọ bja. Taa otutu ndi nnukwu mmadu ndi Igbo kulie igwa ogbako ndi Igbo okwu, ihere adighi eme ha ikwu "enweghi m ike ikwu ihe m chorọ ikwu n'Igbo, aga m ekwu ya na Bekee". O kwuchaa, anyi akuro ya aka. Tufia! O buru ogwu, o gaghị ere. Asusu o bula a naghị asu asu, ede ede, na-agu agu bukwa onwu ka o na-anwu. Otu ubochi, i nu chararam, o nwuo pji.

Ndi Igbo na-etiwapu okpookpo Bekee n'ala Igbo, na-agwotoko asusu Igbo na asusu Bekee, na-eleda asusu Igbo anya ma ha anaghị elenye anya hu ka umunne anyi ndi Awusa na Yoruba si eme n'asusu nke ha. Ndi Awusa na Yoruba huru asusu ha n'anya ebe o di ukwu. Onye n'ime ha maara akwukwo, maara agu, na-edede, na-asu asusu ha di iche iche. Ha suwa asusu ha, ha asuwa naani ya n'agwotokoghi ya na Bekee. Ha na-asu asusu ha ebe niile; n'ahia, ogbako, n'ulo oriri na onunu n'agbanyeghi na ndi mba ozọ no ya ma ha anoghi ya, ma ndi Igbo anaghị eme ihe di otu ahụ n'ihu ahughị asusu ha n'anya. Ebe o bula ndi Igbo zuru abuo ma o bu kari noro n'onwe, ha ana-asu Bekee. Onye Awusa ma o bu Yoruba bata n'ulo oru nwanne ha, o bu asusu Awusa ma o bu Yoruba ka ha ga-eji kelee ekele, kparita uka, ma o buru onye Igbo batara n'ulo oru nwanne ya, o suwara ya Bekee iji gosi na ya maara akwukwo. O bu na nke a abughị oke "nsokwu na nzuzu kpu oku n'onu?" Ndi Igbo tetenu n'ura nke a unu mu anya arahu. Ndi Awusa na Yoruba anaghị achọ ima ma ndi Igbo ma o bu mba ozọ no n'etiti ha mgbe ha na-asu asusu ha. Di ka Ejiofor (2010: 41) kwuru:

Anyi ka na-ahu ihe ndi Awusa ka na-eme ugbu a. Ndi Emir ha nwee nnukwu obia abughị onye Awusa n'ihu ufodu, ha nwere asusu Awusa nabata ya... Mgbe President Goodluck Jonathan gara hu Emir Katsina igara ya akwa maka onwu President Yar'Adua, oge President Jonathan kwuchara okwu n' asusu Bekee, Emir jiri asusu Awusa zaghachi ya. Ma o maara na Jonathan anaghị anu asusu Awusa.

Ndi Igbo, anyi ahula ihe anyi na-eme onwe anyi. O buru na o bu Emir bira n'ala Igbo, o bu asusu Bekee bu ihe a ga-eji zaghachi okwu o kwuru. Nke a o bu ujo? O bu na Nwamgbeke amaghị akpu ka o bu na aguba adighi nko? Onye kpoọ oba ya mkpokoro, agbataobi ya enwere ya kpoo ntụ.

Uzo a ga-esi me ka asusu kwuru Chim n'Ulo Akwukwo na N'Ala Igbo Niile

Commented [u74]: bu na

Commented [u75]: Deko nkeji a ka o banye n'okpuru ihe ndi na-ebute ndaghachi azu asusu Igbo

Commented [u76]: DEgharia ya ka o buru: Uzo a ga-esi me ka asusu Igbo kwuru chim

Ndị Igbo kwuru okwu sị na “**ewu atasịa ya, ma ọkụkọ abosabeghi ya**”, n’ihi nke a, ọ ka di mkpa na anyị chowara ewu ojii mgbe ehie ka di. Asụsụ Igbo zuuru ndị Igbo oke, anyị ga-ejisi ike kpọọ ya ihe di oke mkpa maka na a naghị ahapụ isi egwuji olu. Ndị Igbo kwesiri ime nke a ngwa ngwa ka ajọ amụma e buuru asụsụ Igbo na ọ ga-anwụ n’oge adighi anya ghara ibịa na mmezu. Ọ kwere ghọta na mba ọ bụla tufuru asụsụ ha alaala ka naị, n’ihi na **omenala** na ihe niile e jiri mara omenala anyọla ka ọkụ udu mmiri.

Commented [u77]: “.....”

Commented [u78]: ? omenala

Di ka Epruchie (2009:37) siri kwu “ndị Igbo na-ekwu na igwurube jikọta ụkwu, ha agbawaa ite”. Ọzọ kwa, ọ na-abụ aka abụọ gbakọta ọnu, ha akụgbuo ijiji maka na a nyukọọ mamiri ọnu, ọ gbọọ ụfufu. Ilu ndi a niile na-ekwu na oge eruola mgbe ndi Igbo ga-ejikọta aka ọnu gboo mkpa dijiri ha n’asụsụ ha. A si, “a chọwa isi ọchụ e jebe n’uzụ”. N’iji mee ka asụsụ Igbo kwurụ chīm n’ụlọ akwukwọ n’ala Igbo niile, ọ bu ndi nne na nna na ndi nkuzi ka nke a ga-esite n’aka ha di ire. Ndi nne na nna kwesiri iji asụsụ Igbo na-azulite umu ha n’ezinalo ha, jiri ya na-enwe mmekorita n’etiti onwe ha, na-akoro ha akuku ifo na akuko di ahaa n’asụsụ Igbo; na-akuziri ha omenala obodo ha ma tie iwu na ebe ọ bu na ha na-amuta asụsụ Bekee n’ụlọ akwukwọ, na a choghi ka a sọ asụsụ Bekee n’ezinaulo ha. Nwatakiri ọ bula nupuru isi n’iwu ahụ, nne ma ọ bu nna ataa ya ahuhu.

N’akuku nke ndi nkuzi, goomentị ma ọ bu ndi na-ahụ maka inwe ọrụ nkuzi ga-agba mbọ hu na ndi a na-enwe n’orụ nkuzi asụsụ Igbo bu ndi maara ihe ekwe na-akụ n’asụsụ Igbo, ya bu ndi gurụ asụsụ Igbo na mahadum ma ọ bu koleji keedukeshon. Ọ bughị ndi gurụ ihe omumu ndi ọzọ ma n’ihi na ọ bu na ngalaba asụsụ Igbo ka ohere di, a si ha gaa kuziwe Igbo. Mgbe ahụ ọ jide asụsụ Igbo gburie, kpodo ya isi n’ala. Ọ bu udi ndi a na-eji asụsụ Bekee akuzi asụsụ Igbo. Nke bu nkugo, ọ bughị nkuzi. Ọzọ di ka ibe ya bu, na a ga-amachi onye nkuzi ọ bula iji asụsụ Bekee kuzi Igbo n’ụlọ akwukwọ niile di n’ala Igbo. Onye nkuzi ọ bula e nwetere na-eme nke a, a chọọ ya n’orụ mara na ọ maghi ihe ọ na-eme. Ọ di mkpa na onye nkuzi ọ bula na-akuzi Igbo nwere silabus Igbo nke ga-enyere ya aka ima ihe ọ ga-akuzi na usoro ọ ga-agbaso n’ikuzi ya ka umuaka ghota ya nke oma. Ọ ga-esite n’usoro amumamu nkuzi Igbo di iche iche di ka: ekwumekwu, agumagu, edemede, utpasusu, akuko, kompozishon, egwuregwu, abụ, omenala na ewumewu na ngalaba ndi ọzọ mejuputara omumu asụsụ Igbo akuzi, n’ihi na ọ bu ezi usoro di mma maka asusu. Ndi nkuzi ga-eme ya ka ọ buru iwu na nwa akwukwọ ọ bula suru asusu Bekee na klasi mgbe ha na-eme asusu Igbo, ga-ata ezigbo ahuhu. E tosighizi ime ka nwa akwukwọ ọ bula suru Igbo n’ụlọ akwukwọ di n’ala Igbo taa ahuhu ma ọ bu kwuo ugwo ọ bula maka na nke a bu aru kpọ ọkụ n’onu. Ndi nkuzi kwesiri igba mbọ hu na e nyere nkuzi na omumu asusu Igbo ezigbo ohere, ọ burugodu nke kari ihe omumu ndi ọzọ n’ụlọ akwukwọ maka na nke m ka nke anyi. Ihe onye nwere ka ọ ji anya isi. Ọ di oke mkpa na ndi nkuzi na-eji ezigbo ngwa nkuzi akuzi asusu Igbo maka na hu m n’anya ka nu m na nti. Ngwa nkuzi na-eme ka umuaka **were** anya ime mmuo ha na-echeta ihe onye nkuzi kuziri na klasi. {kpọ umu akwukwọ gaa njem nlereanya di ka ulọ ebe e nwegasiri ihe okpu, ebe a na-akpugasi akorongwa Igbo di iche iche, di mkpa na nkuzi na omumu asusu Igbo. Ọ buru na ndi nkuzi Igbo gbasoo usoro ndi a n’ikuzi asusu Igbo, ha **agaghi** ahụ ohere iji kuo asiri ma ọ bu ree ngwa ahia n’ulo akwukwọ.

Commented [u79]: were

Commented [u80]: were ihe ọzọ dochie ahiriokwu a

A bja n'ebe ndi goomentị nọ, ha ga-agba mbọ weputara asụsụ Igbo anya nke ọma maka na ọ bụ asụsụ ha. Ha ga-ahụ na ego e weputara maka asụsụ Bekee ka a ga-eweputara asụsụ Igbo, hapụ ime hōrō ụmụmụ gbuo ichi, hōrō ụmụmụ chie ọzọ maka na e mee onye ka e mere ibe ya, obi adị ya mma. Ha mee etu a, ọ ga-enyere ndi nọ na ngalaba asụsụ Igbo aka inweta akorōngwa niile ha chōrō maka nkuzi na ọmụmụ asụsụ Igbo. Nke ọzọ bụ na goomentị ga-eme ka nwa akwụkwọ ọ bụla nọ n'ụlọ akwụkwọ dī n'ala Igbo na-amụ asụsụ Igbo. Ọ dīkwa mkpa na ha nweghachiri iwu e tiburū na mbụ na nwa akwụkwọ Igbo ọ bụla na-agụ akwụkwọ na Steeti Igbo ga-elereeri asụsụ Igbo n'ule WAEC. Onye emeghi nke a, ọ mara na ọ kworō aka tiere ọkọkọ aki.

Commented [u81]: weghachiri

Goomentị ga-eme ya ka ọ burū iwu na nwa akwụkwọ Igbo ọ bụla enweghi kredit n'asụsụ Igbo n'ule WAEC, NECO ma ọ bụ GCE agaghi enweta ohere igu akwụkwọ na mahadum dī n'ala Igbo. Nwa akwụkwọ Igbo ọ bụla enwetaghi pasị n'ule WAEC, NECO ma ọ bụ GCE agaghi enweta ohere iru ọrụ n'ala Igbo.

Alo Onye Nchọcha

Ndi goomentị ga-agba mbọ hụ na e nwere otutu akwụkwọ ndi e jiri Igbo, okachasi nke e ji Igbo Izugbe dee. N'otu aka ahụ, ndi nkuzi na ndi isi ulọ akwụkwọ ga na-agba umu akwụkwọ ume nke ọma n'omumụ asụsụ Igbo. Ha ga-eme nke a site n'inye ha agumakwukwọ n'efu ma ọ bụ inye ha ihe agbamume ndi ọzọ dī iche iche. E mee ihe ndi a, ọ ga-eme ka aguu imu asụsụ Igbo n'ulọ akwukwọ gūwa umu akwukwọ.

Commented [u82]: ndi

Ọ ga-adị mma nke ukwuu ma ọ burū na ndi nne na nna ejiri asụsụ Igbo zūlitewe umuaka ha n'ezinaulo. Umụ afo Igbo kwesiri inomi agburu ndi ọzọ e nwere na Najirija dī ka Awusa na Yoruba bu ndi ji asụsụ nke ha anya isi.

Ndi goomentị ga na-achikoba ogbako ndi nkuzi Igbo dī iche iche maka iji kuziere ha ihe ufodu dī mkpa maka asụsụ Igbo. Ha ga-emekwa ka e nwee ngwa nkuzi Igbo zuru oke dī ka ọ dī n'asụsụ Bekee, asụsụ ndi ọzọ na amumamu ndi ọzọ dī iche iche. Ọ burū na e mee otu a, umu akwukwọ ga na-enwe mmasi n'omumụ asụsụ Igbo

Ndi nhazi agumakwukwọ ga-agba mbọ guzowe iwu na ntuziaka maka nkwalite nkuzi na omumụ asụsụ Igbo n'ulọ akwukwọ. Ha ga-enye iwu na nwata akwukwọ ọ bula bu onye Igbo ga-enwetariri asụsụ Igbo 'ule WAEC na NECO tupu ọ banye mahadum. Ha pukwara iguzowe ihe dī ka asompị n'ihe omumụ asụsụ Igbo n'etiti klasi na ibe ya ma ọ bụ n'etiti ulọ akwukwọ na ibe ya nke a ga-enye onyinye gbara okpurukpu n'aka ndi meriri.

Commented [u83]: ndi meriri ihe onyinye gbara okpurukpu

Ọzọ dī ka ibe ya bu nandi isi ulọ akwukwọ nandi nkuzi ga-agba mbọ hụ na ha kwusiri inara nwata ọ bula suru asụsụ Igbo na klasi ego ma ọ bụ taa ya ahuhu, n'ih na nwata anaghi efu n'ihe ya. Onodu a na-eme ka umu akwukwọ nwee obi iju oyi gbasara omumụ asụsụ Igbo n'ulọ akwukwọ. Tukwasiri nke a, ndi goomentị kwesiri ime ya ka ọ burū iwu na tupu e hwere nwa afo Igbo ọ bula n'oru, na ọ ga-abu onye maara asu ma na-edekwa asụsụ Igbo nke ọma. Onye nchocha ji aka na e tinye alo ndi a niile n'oru na asụsụ Igbo ga-abu a kwaa ọ kwuru n'asụsụ mba uwa.

Commented [u84]: were

Nchikọta

Site n'ederede a, a chọputara na ọtụtụ ndị Igbo ejighi asụsụ ha kpọrọ ihe ọ bụla taa. A chọputakwara na ndị nne na nna so n'isi a hụrụ kwawa okpu maka iweda asụsụ Igbo ala n'ihu na ụmụ ntorobia na ụmụaka Igbo anaghị asụ asụsụ Igbo bụ ha kpatara ya. Nke a bụ maka na ọfọdụ n'ime ha kara nwe mmasị n'asụsụ Bekee karịa asụsụ Igbo. Nchọputa ọzọ pụtara ihe ebe a, bụ ngwọtọkọ a na-agwọtọkọ asụsụ Igbo na nke Bekee, nke soro gbupia asụsụ Igbo, karịa onye chọọ ịsụ Bekee, ọ sụọ, onye chọọ ịsụ Igbo, ọ sụọ. A chọputara na ọ bụrụ na goọmentị elebagharịa anya n'iwu metụtara mmụta, ọ kachasị nke metụtara asụsụ e ji eme ihe ọmụmụ n'ụlọ akwụkwọ, ma hụ na a na-eji iwu ndị a arụ ọrụ etu kwesiri ekwesị, ọ ga-enye aka mee ka a kpolite mmasi ụmụaka Igbo n'ụlọ akwụkwọ tūmadị ndị na-etolite etolite n'ebe asụsụ ha dị. Nchọcha a wee na-ekwusi ike ka onye ọ bụla bụ nwaafọ Igbo gbaa mbọ ruo ọrụ dijiri ya n'ikwalite asụsụ na omenala Igbo maka na ọ ga-enye aka mee ka asụsụ Igbo kwurū chīm di ka ogbo ya ndi ozo.

Edensibia

- Akere, C. N. (2004). *Foundation of Igbo Studies*. Onitsha: Asudo University Publishers.
- Amos, N. (2015). Nsogbu enweghi mmasị n'omumụ na nkuzi Igbo n'ụlọ akwụkwọ praịmarị
dị n'obodo m bụ Ụmụocheala. Nchọcha e mere na ngalaba omumụ na asụsụ Najirija
nke Alvan Ikeoku Fedural koleji nke edukeshon, Owere.
- Anumudụ, N. (2016). Echekwaghị asụsụ Igbo n'ezinaulo: Nsogbu na oghom di na ya. *Ekwe Jonal*. Besing Books multipurpose publications, Awka, Anambra.
- Apakama, L. M. (2006). *Ndubata n'utoasusu na udaasusu Igbo*. Owere: Divine mercy publishers.
- Apakama, L. M. (2010). Language choice and the Igbo language in contemporary times: An
Appraisal of the state of Igbo language in Nka. *A Journal of the arts & languages noLL*
A publication of the school of arts, Alvan Ikoku federal college of education, Owere Nigeria. PP. 1-6.
- Egeonu, N. G. (2016). Asụsụ Igbo na mwulite obodo n'Odezuruigbo. PP.1- 11.
- Ejiofor, P. (2010). *Ibeku Ndị Igbo Maka Asụsụ Igbo*. Awka: Valid Publishers
- Emetumah, F. I. (2012). Developing a wholistic communication approach towards the Teaching of Igbo language in basic schools: A survey of Imo state in *basic education in Nigeria, fundamental exposition*.
- Epuchie, D. N. (2009). Asụsụ Igbo n'oge ochie na oge ugbo a in *Opiike. A journal of Igbo language and culture*. Vol. 1, No. 1. A publication of the department of Nigerian languages, Alvan Ikoku Federal college of Education, Owere. PP.34-38.

Commented [u85]: Ihe a chọputagasiri n'edemede a: Odee gbasara ezigbo mbo n'ide Igbo kara aka n'usoro ziri ezi

Ihe ndi odee ga-eleba anya na ya bu, ima ndiche di n'etiti inwe na iwe na okwu ndi ozo di otu ahu. Ekwela ka olundi gi duhie ogu uzo.

Biko gugharia edemede gi nke oma nke oma ma tinyechaa ntupo ebe kwesiri ekwesị

Ihe ndi ozo dich a n'ime ederede a

- Epuchie, D. N. (2009). *Opiike. A journal of Igbo language and culture*. Vol. 1, No. 1 Department of Nigerian languages, Alvan Ikoku Federal college of Education with Kirino consultants.
- Mbata, C. (2009). Ndị Igbo na asụsụ ha. Ntulegharị uche. *Opiike. A journal of Igbo language and Culture*. Vol. 1, No 1. Department of Nigerian languages, Alvan Ikoku Federal college of Education, Owerre.
- Nwadike, I. U. (2009). "Naijiria: Asụsụ, Omenaala na Mmepụ Obodo" na ị̀nal Mmụta Igbo, 4(1), pp33-37.
- Nwamaufu, O. (2012). "Ikwalite asụsụ Igbo: Ọrụ ndị Nne" in Pilgrims' Guide. A magazine of St Thomas Anglican church women, Oraukwu, Maiden Edition, p. 58
- Nyigide, N. M. (2018). Asụsụ Igbo na Ndụ ndị Igbo n'oge gboo na oge ugbo a: Ntulegharị uche
In *Achara. Ịnalụ nkwalite asụsụ Igbo*. Owerre: Ogige Nkwalite Asụsụ Igbo (Igbo Language Development Centre). PP.152-164.
- Obidiebube, J. I. (2007). "Ụmụnwaaanyị Iwulite Asụsụ na Omenaala Igbo". *Journal of Igbo Studies*. Vol. 2. PP. 112-117.
- Obieze, J. N. (2009). {kwalite Asụsụ na Omenaala Igbo site n' Ọzụzụ Mmụta Nkuzi in *Opiike*,
A Journal of Igbo language and culture. Vol. 1 No. 1. Department of Nigerian languages,
Alvan Ikoku Federal college of Education with Kirino Consultants.
- Ofomata, C. E. (2012). *Omenaala na Ọdịnaala Ndị Igbo*. Enugu: Format Publishers.
- Ofomata, C. E. (2013). *Ndezu Ụtọasụsụ Igbo. Usoro Nkuzi na Ọ mụmụ nke UBE nke ndị Junịọ Sekọndirị*. Enugu: Format Publishers.
- Okafo, C. U. Na Ewelukwa, U. (2012). Nhazi asụsụ Igbo maka ule sinịọ sekọndirị na koleji, W.A.S.S.C.E., N. E. C. O., G. C. E., J. A. M. B. Onitsha: A.C. Global Publishers.
- Okere, O. F. (2013). Ndị Ntorobịa na Asụsụ Igbo n'oge ugbo a. Edemedede Nchọcha nke e mere
na ngalaba ọmụmụ asụsụ lingwistiks na Igbo nke Postugrajueti Stọdịis, Mahadum Imo
Steeti nke ị n'Owerre
- Onwubie, B. C. na Okere, O. F. Ọnọdụ ọmụmụ asụsụ Igbo taa n'ụlọ akwụkwọ praịmarị na Steeti Imo, in *Achara, Ịnalụ Nkwlite Asụsụ Igbo*. Owerre: Ogige Nkwlite Asụsụ Igbo (Igbo Language Development Centre). Pp.89-102.
- Opara, C. E. (2009). "Amụmamụ asụsụ Igbo na agamniihu ala Igbo" in *Opiike. A Journal of Igbo language and culture*. Vol. 1 No. 1. A publication of the Department of Nigerian languages, Alvan Ikoku Federal college of Education, Owerre. Pp.9-16.

Commented [u86]: Biko hazie edensibia nke oma